

La gamme



BASIC
CONCEPT
CLASSIC
VERRE





Bienvenue

A VOUS LA PERFECTION

Vous recherchez une porte élégante et de qualité, s'intégrant parfaitement au style de votre intérieur ? Inspirez-vous tout simplement de nos propositions ! Vous trouverez aux pages suivantes une sélection de modèles de porte se déclinant en une grande variété de matériaux, de formes et de designs. Nous vous assistons volontiers dans le choix de la porte qui s'intègre la mieux à votre intérieur. Outre l'agencement de votre espace de vie, nous vous invitons également à réfléchir à ce que vous attendez de votre porte idéale en matière de surface et de finition.

Répondant aux normes de qualité « Made in Germany » les plus rigoureuses pour votre bien-être, les portes d'intérieur HUGA associent exclusivité, longévité et confort. Nous vous souhaitons beaucoup de plaisir dans la recherche de la porte de vos rêves !



Sommaire

INTRODUCTION

- Homme et environnement6
- Histoire de l'entreprise8
- Durat®10
- Construction d'huisseries12
- HUGA Individual14
- Aperçu des fonctions16
- La gamme17

BASIC

- Introduction18
- Durat®20
- Bois véritable30
- Laque véritable34
- Oculus pour vitrage36

CONCEPT

- Introduction46
- Versio48
- Cava56
- Signum58
- Alesa66
- Accura70
- Tarsio74
- Sueno78
- Smart82

CLASSIC

- Introduction86
- Lacuna88
- Piano94
- Kontur98
- Landhaus102
- Oculus pour vitrage106

VERRE

- glas|form108

TECHNIQUE

- Portes palières112
- Fonction et design116
- Panneau de porte et matériaux118
- Bord 4Protect120
- Huisseries121
- Bord r3126
- Paumelles et serrures127
- Portes coulissantes128
- Porte pliante133
- Ferrures pour porte coulissante134
- black.edition136
- Béquilles138
- Éléments coupe-vent144
- Surfaces146
- Vitrages149



Homme et environnement

L'homme et son environnement nous tiennent particulièrement à cœur. Pour cette raison, HUGA s'engage à réduire chaque jour l'impact de ses activités, produits et services sur l'environnement pour prévenir les pollutions. Pour atteindre au mieux cet objectif, HUGA s'appuie sur un système de gestion contrôlé, assisté par un investissement dans des installations de pointe. Nos certifications ISO 9001 sur les systèmes de management de la qualité et ISO 50001 sur les systèmes de management de l'énergie sont la preuve de notre engagement. Nos certificats sont disponibles sur simple demande. Outre ces certifications, HUGA s'engage conjointement à la Fédération allemande de l'industrie des matériaux dérivés du bois (VHI) en faveur d'une construction durable à travers la déclaration environnementale de produits européenne (EPD) pour les portes d'intérieur en bois et en matériaux dérivés du bois, auprès de l'Institut allemand pour la construction et l'environnement (IBU).

HUGA – Notre entreprise et tous nos produits sont respectueux de l'environnement !

Nous avons calculé les émissions de CO₂ de notre entreprise et de notre gamme de portes avec ClimatePartner: de la consommation énergétique et des trajets effectués par nos employés aux matières premières en passant par les emballages et la logistique de nos produits. A chaque occasion, nous réduisons et évitons ces émissions de CO₂ et compensons toutes les émissions inévitables. Pour cela, nous soutenons des projets environnementaux pour l'énergie éolienne et la protection des forêts. Toutes les portes Huga sont marquées du label « Neutre en carbone ».

 **Klimaneutral**
Unternehmen
ClimatePartner.com/15224-2010-1001





Histoire de l'entreprise

VISIONNAIRE

Lorsque Hubert Gaisendrees fonda son entreprise à Gütersloh, en Westphalie, le 2 janvier 1956, il avait déjà une vision précise de ce qu'il voulait : des produits de qualité fabriqués par des professionnels et réputés pour leur élégance intemporelle. Comptant deux personnes à ses débuts, cette entreprise est aujourd'hui une usine s'étalant sur une surface de production et de logistique de 34600 m² et employant plus de 300 salariés. Cette entreprise familiale s'appuie sur ses employés de longue date. Grâce à l'engagement et l'implication de chacun, HUGA a pu écrire sa « success story ». Autrefois, comme aujourd'hui, les employés sont restés fidèles au site d'implantation de Gütersloh. Chaque produit de l'entreprise HUGA affiche également la mention de qualité « Made in Germany ».

Les blocs-portes d'intérieur HUGA s'imposent sur le marché international grâce à leur esthétique raffinée, leurs détails fonctionnels et leur qualité éprouvée. Forte de plus d'un demi-siècle d'expérience dans l'artisanat, maîtrisant la précision des techniques de fabrication moderne et douée d'un sens indéniable de l'harmonie, HUGA fait des portes et huisseries de véritables éléments design pour tous les intérieurs. Depuis la création de l'entreprise, les normes sont appliquées dans le plus strict respect. En outre, nous sommes parvenus à conserver et coordonner parfaitement les compétences essentielles au sein de notre entreprise.



Durat®

DURAT® – UNE QUALITE SANS COMPROMIS

Si résistance et facilité d'entretien constituent vos critères principaux, alors les surfaces robustes Durat® sont idéales pour vos portes et huisseries. Les portes d'intérieur Durat® sont particulièrement résistantes à l'usure, tandis que leurs décors de qualité et la stabilité de leurs couleurs font également face à des sollicitations mécaniques occasionnelles élevées. Les portes d'intérieur Durat® s'imposent, en outre, par leur esthétique exceptionnelle : cela va des surfaces bois parfaitement imitées aux impressionnants décors laqués. Votre bloc-porte Durat® vous donnera pleine satisfaction pendant des années.

- Hygiénique et facile d'entretien
- Largement antistatique et résistant à la lumière
- Résistant à la chaleur, hautement résistant aux rayures et à l'usure
- Insensible aux effets des liquides, pâtes, etc. utilisés dans une maison
- Physiologiquement inoffensif



Surfaces en moyenne 48 % plus résistantes que les surfaces CPL testées de fabricants de renom.



Revêtements en matériaux haut de gamme dérivés du bois

Profilé de revêtement de 25 mm

Revêtement arrière composé de couches de papier imprégnées de résine mélaminique

Revêtement Durat® haut de gamme

Joint d'étanchéité à deux chambres

Bord r3 élégant

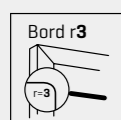

Construction d'huisseries

LIAISON OPTIMALE ENTRE LE MUR ET LA PORTE

L'huisserie formée HUGA est réputée pour sa grande qualité. Associé à des matériaux en bois haut de gamme formant un revêtement à feuillure décoré, un profilé intérieur d'une épaisseur de 25 mm garantit une excellente stabilité et une grande charge admissible. Le revêtement arrière, composé de couches de papier imprégnées de résine mélaminique, réduit l'absorption d'humidité au travers du mur massif. L'utilisation d'un logement de paumelle hybride, composé d'une association acier et synthétique de haute qualité, garantit la fonctionnalité durable de l'élément.

Le vissage arrière de la gâche dans le profilé intérieur permet d'obtenir une résistance et une sécurité optimales. Des équipements de sécurité supplémentaires peuvent facilement être ajoutés en usine.



HUGA Individual

EXCLUSIF. UNIQUE. INDIVIDUEL.

Avec des solutions aussi individuelles que les goûts personnels et le style architectural, HUGA propose la porte d'intérieur idéale pour répondre à chacun de vos besoins. Chez HUGA, le maître-mot est la diversité. Une vaste gamme de produits vous donne la possibilité de choisir votre porte selon vos besoins : une porte standard ou une porte design, avec une découpe pour vitrage, avec ou sans cadre à croisillons, à un vantail ou avec un passage libre.

HUGA Individual associe la diversité des variantes d'une manufacture à la précision d'une fabrication industrielle. Son expérience éprouvée dans l'artisanat donne naissance à des blocs-portes de grande qualité à la touche si particulière. Vous avez une préférence pour une couleur de surface particulière ? Vous souhaitez un élément design précis ? Ou vous avez envie d'une variante particulière issue d'une fabrication standard ? Contactez-nous pour nous faire part en détails de vos souhaits pour le produit.



Nous proposons HUGA Individual pour toutes les portes figurant dans le catalogue et portant cette mention.

Aperçu des fonctions

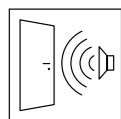

ACOUSTIQUE

Le confort acoustique est un critère de qualité important pour les édifices commerciaux et publics, ainsi que pour les habitations privées. Les portes insonorisantes sont nécessaires dans les habitations ou les lieux de travail trop bruyants. La liaison entre la porte et l'hubriserie est un composant essentiel afin de garantir le confort acoustique exigé.

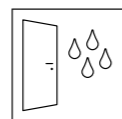

LOCAUX À FAIBLE HUMIDITÉ

Dans des pièces où l'humidité de l'air augmente en raison de la vapeur d'eau condensée, le panneau de porte est exposé, à court terme, à l'humidité en surface. De telles contraintes concernent en particulier les portes des locaux humides et salles de bains. Les portes pour locaux à faible humidité HUGA résistent aux charges élevées grâce à un matériau robuste utilisé pour la surface.

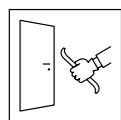

SÉCURITÉ ANTI-EFFRACTION

Cet équipement réduit considérablement le risque d'intrusion. HUGA recommande donc la classe de résistance CR 2 pour les portes palières. Un effet anti-effraction optimal est uniquement obtenu lorsque tous les éléments de la porte et du montage concordent entre eux.

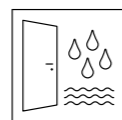

LOCAUX À FORTE HUMIDITÉ

Les portes pour locaux à forte humidité HUGA sont utilisées dans les hôtels, les cliniques, les casernes, les piscines, les salles de sport et partout où l'on travaille avec un nettoyeur haute pression. Elles sont spécialement conçues pour des charges matérielles extrêmement élevées, fréquentes dans ces domaines d'application. Les ferrures et les hubriseries métalliques ne peuvent être qu'en inox.

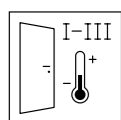

PROTECTION DE L'ENVIRONNEMENT

Un panneau de porte doit pouvoir compenser les différences de température et d'humidité entre les pièces aux fonctions différentes. Pour cela, des constructions de panneaux de porte avec des propriétés définies spécifiques adaptées à différents domaines d'application sont nécessaires.



PROTECTION ANTIRAYONNEMENT

Dans les pièces médicales équipées d'appareils radiographiques, des portes avec protection anti-rayonnement sont nécessaires pour protéger la santé du personnel et des patients. Sur demande, HUGA livre également ces portes avec découpe pour vitrage rectangulaire, oculus ou installations à 2 vantaux. Les hubriseries sont en acier. Lors de la pose, l'hubriserie métallique est remplie d'un mortier spécial.

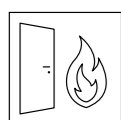

SÉCURITÉ COUPE-FEU ET ANTI-FUMÉE

Les portes coupe-feu doivent satisfaire à l'exigence de la norme DIN 4102 pendant 30 et/ou 90 minutes et cela doit être justifié par un certificat d'aptitude. Les blocs-portes coupe-feu et anti-fumée peuvent uniquement être livrés en tant qu'ensemble complet incluant l'hubriserie et toutes les ferrures. La production des blocs-portes coupe-feu et anti-fumée est soumise à des contrôles réguliers effectués par un organisme externe.



PORTES PARE-BALLES

Selon la norme européenne EN 1522 en vigueur depuis 1998, les portes pare-balles sont réparties en sept nouvelles catégories de tir. Les portes pare-balles HUGA ne satisfont pas à cette norme. Pour le même calibre, les anciennes et nouvelles catégories offrent cependant des niveaux de protection comparables dans certains cas.

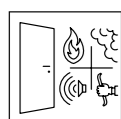

MULTIFONCTION

Les blocs-portes multifonctions HUGA associent une esthétique de qualité à une diversité d'avantages indéniables pour la sécurité. Ils offrent à la fois une protection contre la fumée, un confort acoustique et une sécurité anti-effraction, tout en résistant à de fortes sollicitations, ainsi qu'aux charges climatiques.

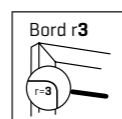

BORD ROND r3

Une technologie de production ultramoderne permet à HUGA de fabriquer de belles hubriseries présentant un rayon d'arête optimal de 3 mm. La technologie de postformage HUGA a ainsi donné le jour à un bord r3 parfait, sans arêtes gênantes.

La gamme



BASIC

La collection BASIC convainc par sa grande qualité de produits, ainsi que par la sobriété et le charme de son design. La gamme BASIC Laque comporte des surfaces parfaitement laquées. La gamme BASIC Bois mise sur l'esthétique naturelle des placages en bois véritable. La gamme BASIC Durat® impressionne par ses surfaces durables, résistantes et faciles d'entretien.

- **Élégance raffinée**
- **Design épuré**
- **Compatibilité**
- **Fonctionnalité**



CONCEPT

Les blocs-portes de la collection CONCEPT envoient un signal créatif fort. L'esthétique de la surface joue sur l'effet captivant des contrastes. Le design est principalement réduit aux surfaces nobles et à l'association créative de matériaux opposés.

- **Contrastes évocateurs**
- **Associations créatives**
- **Apparence dynamique**
- **Design moderne**



CLASSIC

Les portes CLASSIC sont d'une élégance extravertie. Elles incarnent un mode d'habitation raffiné et représentatif d'antan : tantôt audacieux, tantôt discret. Les éléments de design traditionnels expressifs font des portes un moyen d'expression du design.

- **Style classique**
- **Aspect noble**
- **Détails expressifs**



VERRE

Les portes en verre offrent de la transparence, sans pour autant que l'on puisse voir au travers. Qu'elles soient en verre transparent, en verre satiné ou avec des motifs décoratifs, les portes en verre ont l'art de diviser, sans séparer. Elles illuminent la pièce, élargissent les perspectives et créent un lieu de vie à l'atmosphère agréable.

- **Accroissement de la luminosité**
- **Agrandissement de la pièce**
- **Jonction entre les espaces**



BASIC

LA QUALITE, TOUT SIMPLEMENT

HUGA BASIC propose une qualité de produit haut de gamme pour un excellent rapport qualité / prix. Les portes BASIC englobent trois segments : Laque, Bois et Durat®. Dans le secteur BASIC Laque, toutes les portes sont finies avec des surfaces parfaitement laquées. La gamme de produits BASIC Bois comprend des surfaces au placage en bois véritable. Si la facilité d'entretien et la solidité sont essentielles pour vous, alors les surfaces Durat® sont faites pour vous. Les blocs-portes BASIC sont livrables immédiatement dans de nombreuses exécutions.

Durat®	20
Bois véritable	30
Laque véritable	34
Oculus pour vitrage	36

◀ Durat® Acacia de Lakeland | Structure, paumelle invisible



BASIC

Détails

L'ORIGINAL

La porte standard Durat® en laqué blanc séduit par la simplicité du design de son panneau de porte et de l'huissérie, ainsi que par sa qualité élevée, le tout à un prix très abordable. Ce modèle original de la gamme HUGA BASIC enrichit chaque espace de vie.



▲ Le procédé de postformage des chants façonnées Durat® garantit la même qualité de surface sur les chants que sur la surface plane

◀ Durat® en laqué blanc, paumelle V 4426 WF

Durat®



Décor laqué blanc

Gris [comp. RAL 7035]

Erable de Laval

ROBUSTE ET INDIVIDUEL

Ne faites aucun compromis. HUGA BASIC Durat® associe la longévité et la facilité d'entretien à un aspect et un toucher incomparables. Les décors Durat® diversifiés comptent aussi bien d'exceptionnelles surfaces à décor uni que de surfaces bois imitant à la perfection la nature.

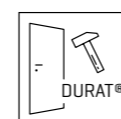

DURAT®



Décor laqué blanc [comp. RAL 9016]

Blanc structuré

Frêne blanc

Gris structuré



Gris [comp. RAL 7035]

Gris Hygge

Erable de Laval

Hêtre



Durat® Structure

POUR UN TOUCHER AUTHENTIQUE

L'exécution BASIC Durat® HUGA ne convainc pas que par son esthétique. Les surfaces structurées créent également un effet agréable au toucher. Des structures authentiques associées à des effets audacieux, pour une expérience plus naturelle.



▲ Surface finement structurée

◀ Durat® Chêne lasuré | Structure L, paumelle V 3420 WF

Durat® Structure



◀ Durat® Pino blanc | Structure L, paumelle V 4426 WF

EXPRESSIVITE

Pino blanc incarne l'architecture moderne : la structure L rectiligne associée au décor laqué Durat® extrêmement robuste de la surface rappelle le veinage du bois de pin clair. Un design à la fois discret et expressif qui convient à presque chaque ambiance de vos espaces de vie.



Durat® Pino blanc horizontal | Structure L

Durat® Structure



Mélèze lasuré | Structure L

Chêne lasuré | Structure L

Chêne Sauvage horizontal | Structure

DURAT® STRUCTURE

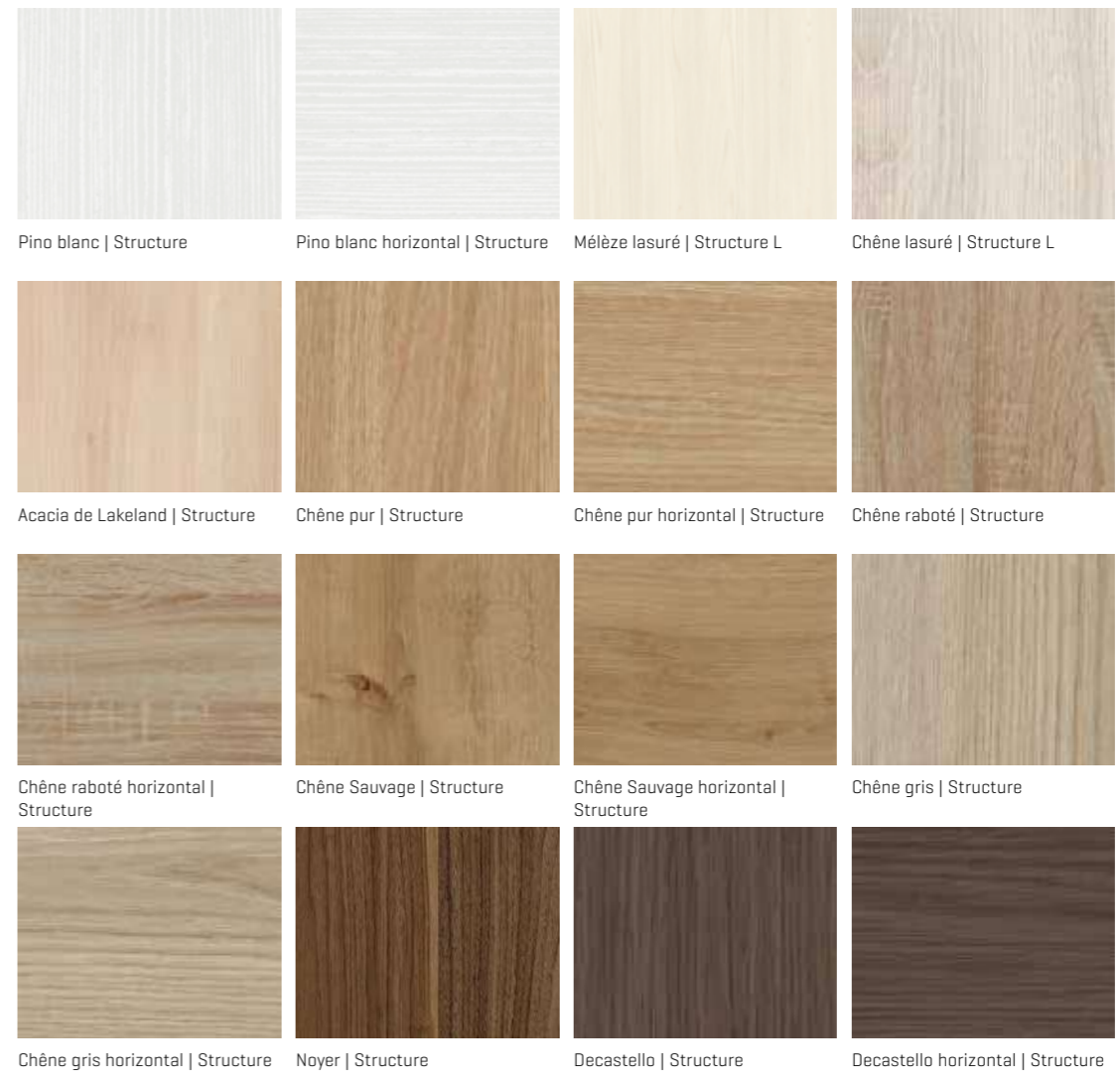



Bois véritable

NATURELLEMENT BEAU

Les placages de bois précieux HUGA rendent les portes et huisseries absolument uniques. Les surfaces en bois véritable, résolument expressives, se distinguent par leur beauté naturelle, leur grande valeur et leur noblesse. Nous proposons également une sélection des meilleurs bois de placage dans le sens transversal.



▲ Des placages sélectionnés peaufinent les portes en bois véritable HUGA

◀ Placage vieux chene huile, paumelle V 4426 WF

Bois véritable



Erable canadien

Chêne américain

Vieux chêne vernis mat

VIVANT

La croissance, la couleur et la veinure de chaque arbre sont uniques. Chacune de ces caractéristiques exprime le naturel et la vivacité du bois. L'évolution des couleurs de placages, au fil du temps, est un processus naturel.



HUGA Individuel : voir page 15

PLACAGES EN BOIS VÉRITABLE



Erable canadien

Erable canadien horizontal

Frêne

Limba

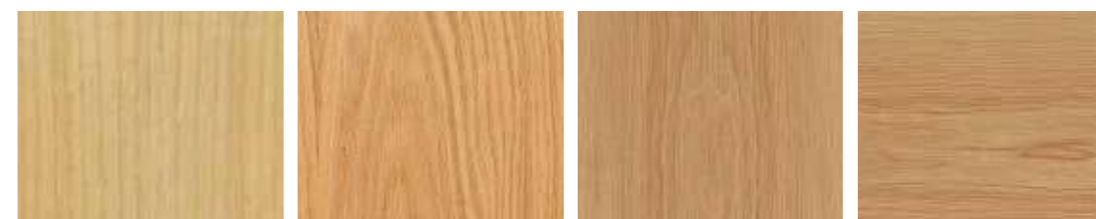

Limba à peindre

Chêne rouvre

Chêne américain

Chêne américain horizontal



Hêtre

Hêtre horizontal

Chêne branchu aspect traverses

Chêne branchu horizontal aspect traverses

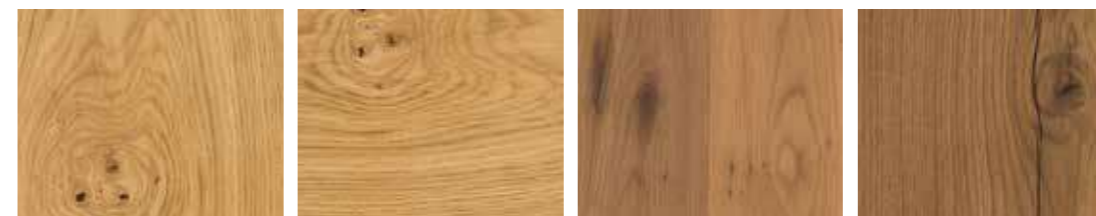

Chêne branchu

Chêne branchu horizontal

Vieux chêne vernis mat

Vieux chêne huilé

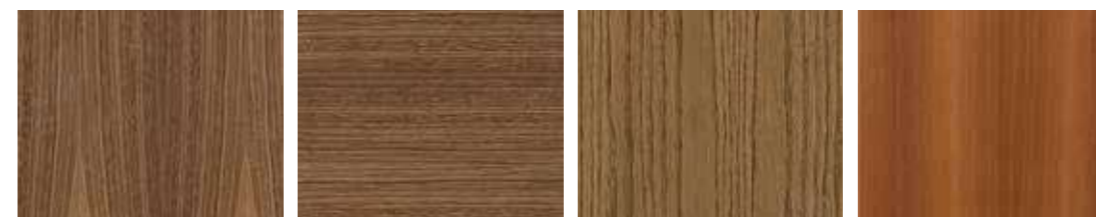

Noyer américain

Noyer américain horizontal

Chêne brosse KP43

Macoré



Mahagoni

Le bois est un matériau naturel. La couleur, le grain et la structure des placages sont aussi variés que la nature elle-même. Différentes techniques de transformation, lumières, directions de placage et influences environnementales peuvent provoquer des changements de couleur. Ces propriétés naturelles ainsi que les grains, structures et différences de couleur qui en résultent ne constituent pas un défaut ou un motif de réclamation. C'est en fait un garant qu'il ne s'agit pas d'une reproduction.



▲ Collection Colour HUGA laque véritable noire, paumelle V 4426 WF

Laque véritable

AJOUTEZ VOTRE TOUCHE PERSONNELLE

A l'instar des variations infinies du design intérieur, notre palette de couleurs est quasiment illimitée. Toutes nos peintures laquées ont un dénominateur commun : elles sont parfaitement uniformes et ennoblissent ainsi les surfaces des blocs-portes par un traitement homogène.

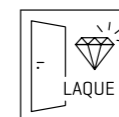

La résistance à la lumière des surfaces laquées HUGA a été testée conformément aux normes ÖNORM A 1605-12.18 et EN 15187.

LAQUE VERITABLE

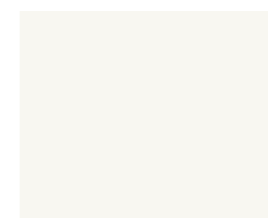

Blanc [comp. RAL 9016]

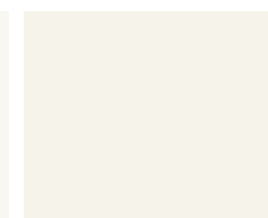

Blanc [comp. RAL 9010]



Gris [comp. RAL 7035]



Gris Hygge



Taupe

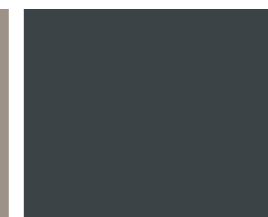

Anthracite [comp. RAL 7016]

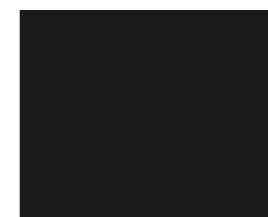

Noir [comp. RAL 9005]



RAL K5 au choix



Oculus pour vitrage

INONDE DE LUMIERE

Les portes d'intérieur translucides ouvrent de nouvelles perspectives tout en apportant de la luminosité à l'espace de vie. Elles créent non seulement une atmosphère plaisante et conviviale, mais elles apportent aussi une note résolument design.



▲ Détail d'oculus pour vitrage LA27 avec Aagesa | GL325

◀ Durat® laqué blanc avec DIN LA Aagesa | GL325

Oculus pour vitrage



UN STYLE HARMONIEUX

Vous pouvez sélectionner votre motif préféré et l'intégrer à une porte vitrée ou en tant que vitrage découpé et les combiner l'un à l'autre, de manière totalement personnalisée. Que vous choisissiez un design transparent ou plutôt opaque, votre intérieur rayonnera d'une lumière nouvelle.

◀ Porte vitrée et oculus pour vitrage DIN LA avec Agesa | GL325

▼ Oculus pour vitrage LA27 / DIN LA / LA24 avec Agesa | GL325



Oculus pour vitrage



DIN LA Croisillon 2/3

LA3 Hublot

LA8

PLUS DE TRANSPARENCE

HUGA BASIC dispose d'une large gamme de oculus pour vitrage. Outre la collection en verre très variée, de nombreuses combinaisons individuelles sont également possibles. De plus, des cadres à croisillons adaptés à la découpe pour vitrage sont disponibles dans la surface appropriée.

PARCLOSE



Type 0
 Profilé standard pour portes battantes avec oculus pour vitrage BASIC



Type 30
 Profilé presque entièrement affleurant, à bords droits pour portes battantes et coulissantes en laque véritable avec oculus pour vitrage BASIC



Type 26
 Profilé de cadre à croisillons et profilé alternatif pour portes battantes avec oculus pour vitrage BASIC



Type 28
 Profilé standard pour portes coulissantes avec oculus pour vitrage BASIC. Egalement utilisable pour portes battantes.

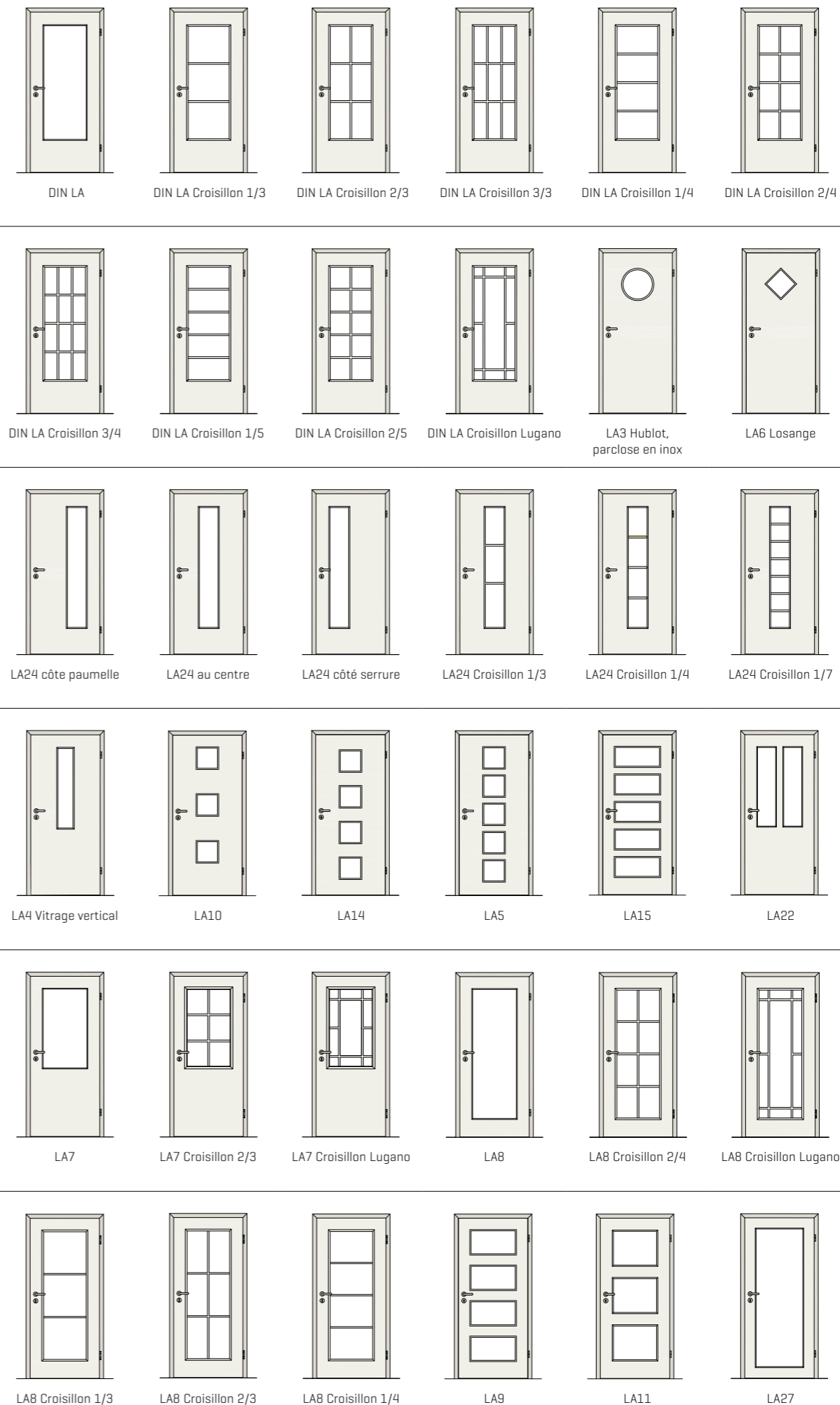

DIN LA

DIN LA Croisillon 1/3

DIN LA Croisillon 2/3

DIN LA Croisillon 3/3

DIN LA Croisillon 1/4

DIN LA Croisillon 2/4



DIN LA Croisillon 3/4



DIN LA Croisillon 1/5

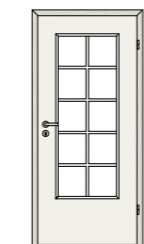

DIN LA Croisillon 2/5

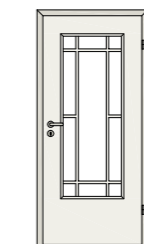

DIN LA Croisillon Lugano



LA3 Hublot, parclose en inox

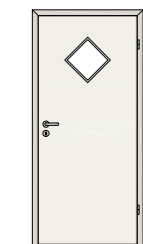

LA6 Losange



LA24 côte paumelle

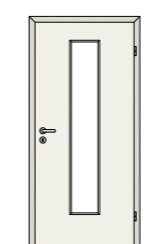

LA24 au centre



LA24 côté serrure



LA24 Croisillon 1/3

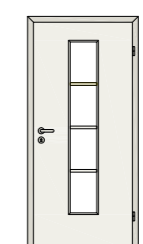

LA24 Croisillon 1/4

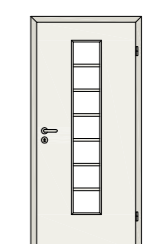

LA24 Croisillon 1/7



LA4 Vitrage vertical

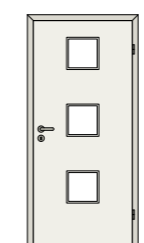

LA10

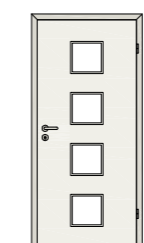

LA14

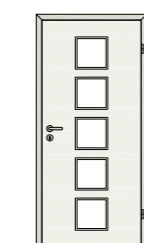

LA5

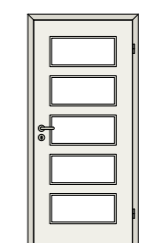

LA15

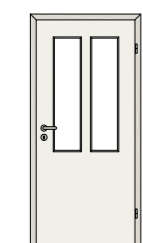

LA22

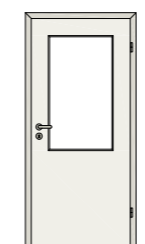

LA7

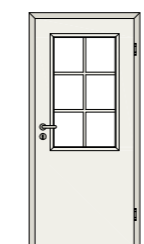

LA7 Croisillon 2/3



LA7 Croisillon Lugano



LA8

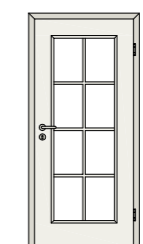

LA8 Croisillon 2/4



LA8 Croisillon Lugano



LA8 Croisillon 1/3

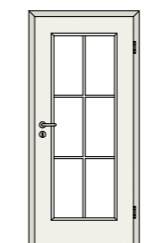

LA8 Croisillon 2/3



LA8 Croisillon 1/4

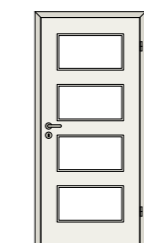

LA9

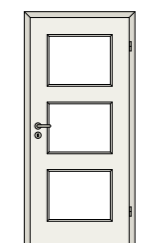

LA11

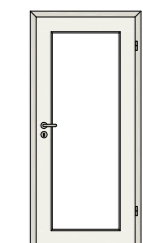

LA27

Introduction

BASIC

CONCEPT

CLASSIC

VERRE

Technique



CONCEPT

LE DESIGN, TOUT UN CONCEPT

Les portes et les huisseries de la collection CONCEPT s'adaptent à l'architecture de la pièce et l'enrichissent à l'endroit souhaité. Leurs principales caractéristiques sont un design épuré réduit à des surfaces nobles et à des combinaisons extravagantes de matériaux opposés.

Versio	48
Cava	56
Signum	58
Alesa	66
Accura	70
Tarsio	74
Sueno	78
Smart	82

◀ Smart 2 transversal



Versio

LE CONCEPT DE PORTES

La gamme Versio est un concentré de polyvalence aux propriétés exceptionnelles : exécution anti-traces de doigts pour la version ultra mate, un effet d'ombre et de lumière élégant pour la version structurée et une fine linéarité pour la version Cotton like. Toutes les surfaces sont extrêmement faciles d'entretien, haut de gamme et robustes.

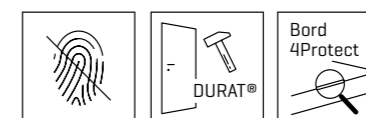

◀ Versio ultra mat blanc, paumelle V 4426 WF

Versio ultra mat

EXECUTION

Avec la surface novatrice Versio ultra mat, la qualité et l'élégance de l'agencement des portes d'intérieur sont revalorisées. Alors que la surface satinée mate Versio ultra mat affiche une élégance décontractée, le bord antichoc 4Protect offre une finition sans joint, presque sans bord visible.

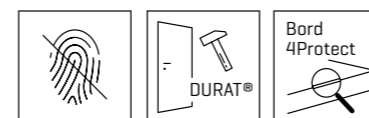

- Ultra mat
- Ultra moderne
- Anti-traces de doigt
- Grande résistance à l'usure
- Inscriptible à la craie
- Cinq teintes modernes
- Bord de protection sur trois côtés 4Protect
- Doux au toucher



Versio | Ultra mat blanc



Versio | Ultra mat gris



Versio | Ultra mat gris Hygge



Versio | Ultra mat taupe



Versio | Ultra mat anthracite



Versio structuré

EXECUTION

Versio structuré séduit par sa surface expressive et rappelle l'ardoise à l'aspect et au toucher. Le contraste mat / brillant sur la structure en relief crée un jeu de lumière naturel et confère à la porte d'intérieur un éclat particulier. En matière d'entretien et de robustesse également, Versio structuré n'est pas en reste. Avec sa surface Durat®, cette porte ne se laisse pas agresser si facilement.

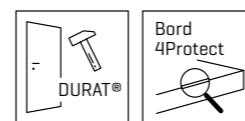

- Aspect schiste moderne
- Contraste mat / brillant esthétique
- Grande résistance à l'usure
- Cinq teintes modernes
- Bord de protection sur trois côtés 4Protect
- Structure ressentie au toucher



Versio | Structuré blanc



Versio | Structuré gris



Versio | Ultra mat gris Hygge



Versio | Structuré taupe



Versio | Structuré anthracite

Versio Cotton like

EXECUTION

Cotton like réinvente entièrement la notion de design mid-century. Les lignes claires s'associent à un design élégant. L'esthétique épurée et la structure inédite placent le design en avant. Intemporel, élégant et spécial avec une touche fondamentale d'individualisme. Exactement ce qui ressortait de Mid-Century-Moderne, simplement repensé.



- Design Mid-Century moderne
- Linéarité particulièrement fine
- Grande résistance à l'usure
- Cinq teintes modernes
- Bord de protection sur trois côtés 4Protect
- Structure ressentie au toucher



Versio | Cotton like blanc



Versio | Cotton like gris



Versio | Cotton like gris Hygge



Versio | Cotton like taupe



Versio | Cotton like anthracite



Cava

CONVIENT PARFAITEMENT

La nouvelle série Cava séduit par son design filigrane et sa résistance exceptionnelle. Cette porte affronte sans aucun problème les nombreuses sollicitations du quotidien. Cava offre un confort d'entretien inégalé et une longévité élevée grâce à la surface Durat®. Autre avantage : les chants 4Protect offrent une grande résistance aux chocs et aux rayures et constituent la finition parfaite et imperceptible de votre porte. La série Cava est disponible en Durat® décor laqué blanc [comp. RAL 9016] et Durat® gris Hygge.

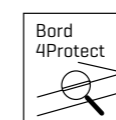

▲ Les rainures structurées sur Durat® décor laqué blanc [comp. RAL 9016] confèrent un design clair et décent à la porte d'intérieur Cava.

◀ Durat® gris Hygge, Cava, paumelle V 4426 WF



Signum

RAFFINEMENT

Les portes Signum séduisent par leur aspect séduisant. Cet aspect vient de l'interaction entre une surface haut de gamme et le jeu d'ombres du rainure en V, tracé dans le sens longitudinal ou transversal.

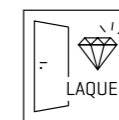

- ▲ Réalisé de manière élaborée, le rainure en V de la série Signum confère à la porte une élégance discrète
- ◀ Laqué blanc HUGA, Signum 15, paumelle V 4426 WF

Signum

EXEMPLES D'EXECUTION

Les portes de la gamme Signum peuvent être fabriquées en différentes surfaces à laque véritable, puis elles sont ennoblies avec des rainures en V résolument uniques.

SURFACES

Laque véritable



Pour un aperçu détaillé des couleurs, voir à partir de la page 146



HUGA Individual: Voir page 15



Le joint discret de Signum 15 se poursuit dans la LA26 en tant que rainure de même hauteur sur le verre GS332.



Signum 15



Signum 15 LA26



Signum 11



Signum 13



Signum 14



Signum 85



Signum 16



Signum 29

Signum

SURFACES
Laque véritable

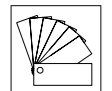

Pour un aperçu détaillé des couleurs, voir à partir de la page 146



HUGA Individual :
Voir page 15



Signum 86 Signum 87 Signum 39



Signum 18 Signum 19 Signum 20 Signum 21



Signum 88 Signum 89 Signum 92



Signum 22 Signum 23 Signum 31 Signum 27

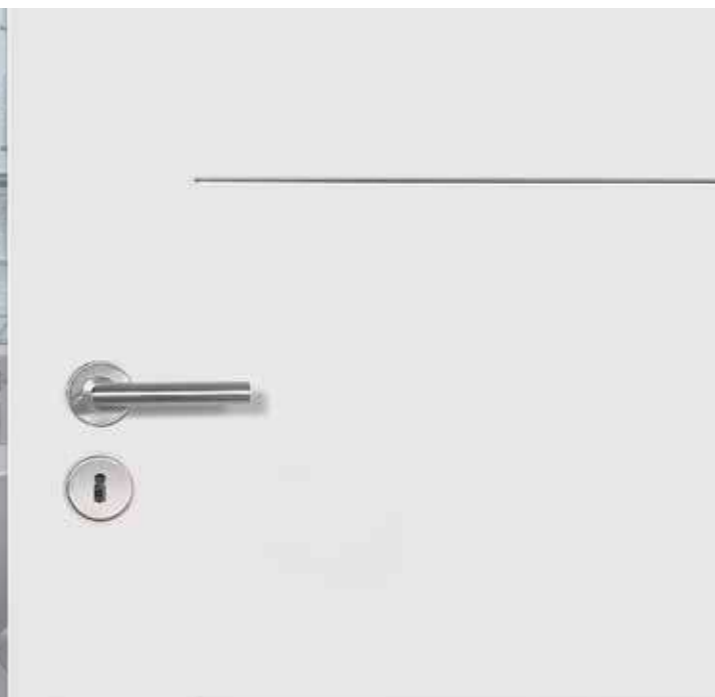

Signum 34 Signum 44 Signum 49 Signum 3

Introduction

BASIC

CONCEPT

CLASSIC

VERRE

Technique

Signum

SURFACES

Laque véritable

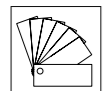

Pour un aperçu détaillé des couleurs, voir à partir de la page 146



HUGA Individual : Voir page 15



Signum 56



Signum 50



Signum 55



Signum 54



Signum 53



Signum 51



Alesa

FORMES ET LUMIERES

La mise en évidence des lignes par des parements légèrement en relief en métal assorti, reflétant la lumière de manière enjouée, attirera tous les regards vers les portes de la série Alesa.



- ▲ Insert inox, contrastant avec la surface discrète
- ◀ HUGA laque véritable blanc, Alesa 16 N, paumelle V 4426 WF

Alesa

EXEMPLES D'EXECUTION

Qu'il s'agisse des surfaces en laque véritable ou Durat® - Les différentes variantes de la linéarité Alesa sont d'une élégance intemporelle.

SURFACES

Durat® | Laque véritable | Versio



Pour un aperçu détaillé des couleurs, voir à partir de la page 146



HUGA Individual : Voir page 15



Alesa 14



Alesa 20 N



Alesa 29



Alesa 37



Alesa 78



Alesa 27

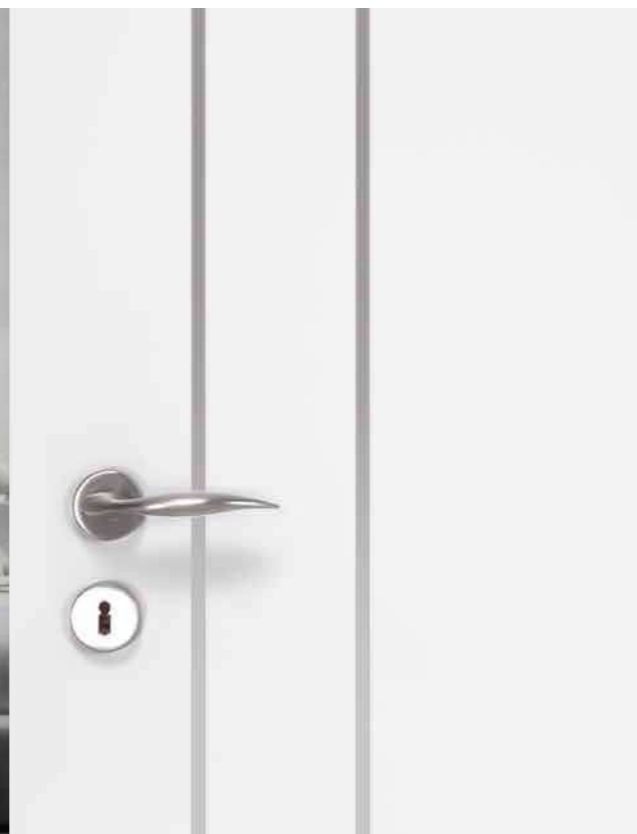

Alesa 39 N



Alesa 44 N



Alesa 38 N



Alesa 23 N



Accura

RICHE EN CONTRASTES

La série CONCEPT Accura se distingue par la pose affleurante d'inserts dans la surface de la porte, en plusieurs couleurs. Combinés à une laque véritable ou à d'autres surfaces Durat®, ils créent un contraste harmonieux.

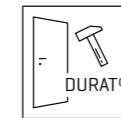
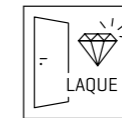

- ▲ Touches personnelles par des inserts affleurants en aspect bronze
- ◀ HUGA laque véritable anthracite [comp. RAL 7016], Accura 27-07, paumelles invisibles

Accura

EXEMPLES D'EXECUTION

La conception des lignes varie selon les motifs possibles.
Les bandes insérées en aspect inox, noir, bronze et or sont disponibles avec 7 mm de hauteur.

SURFACES

Durat® | Laque véritable

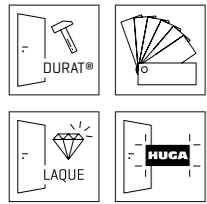

Pour un aperçu détaillé des couleurs, voir à partir de la page 146

HUGA Individual :
Voir page 15

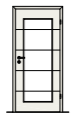

L'insert affleurant de la Accura 27-07 se poursuit dans la LA 26 en tant que bande de même hauteur sur le verre GS332.



Insert Accura en noir

Insert Accura en inox

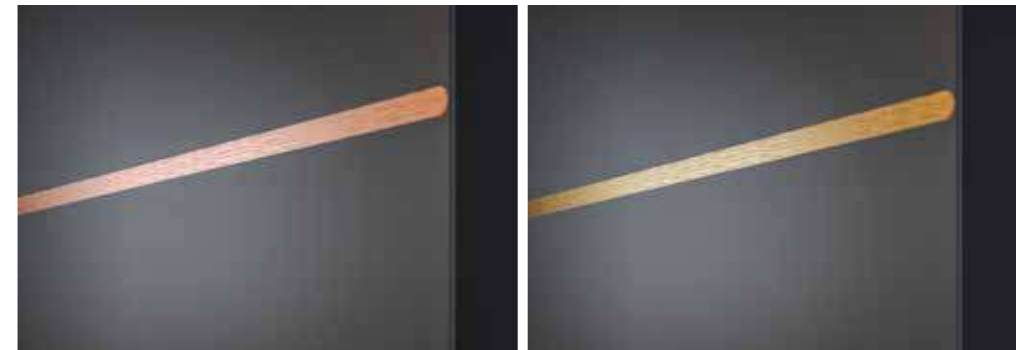

Insert Accura en bronze

Insert Accura en or



Accura 14-07



Accura 23-07



Accura 27-07



Accura 29-07



Accura 37-07



Tarsio

UNE COMBINAISON VIVE

Les portes d'intérieur de la gamme Tarsio créent, par leurs diverses combinaisons de placages en bois véritable, disposés dans le sens longitudinal ou transversal, une vue d'ensemble pleine de raffinement et de vie. Ce design moderne enrichit chaque intérieur.



- ▲ Les placages associent l'individualité aux exigences de design moderne
- ◀ Chêne américain combiné à un chêne branchu aspect traverses, Tarsio 2, paumelle V 4426 WF

Tarsio

EXEMPLES D'EXECUTION

Un design unique ne naît pas seulement de l'interaction des placages en bois véritable disposés de manière longitudinale ou transversale, mais aussi de l'association raffinée de bois précieux.



Tarsio 11 | Chêne américain



Tarsio 12 | Erable canadien



Tarsio 26 | Hêtre

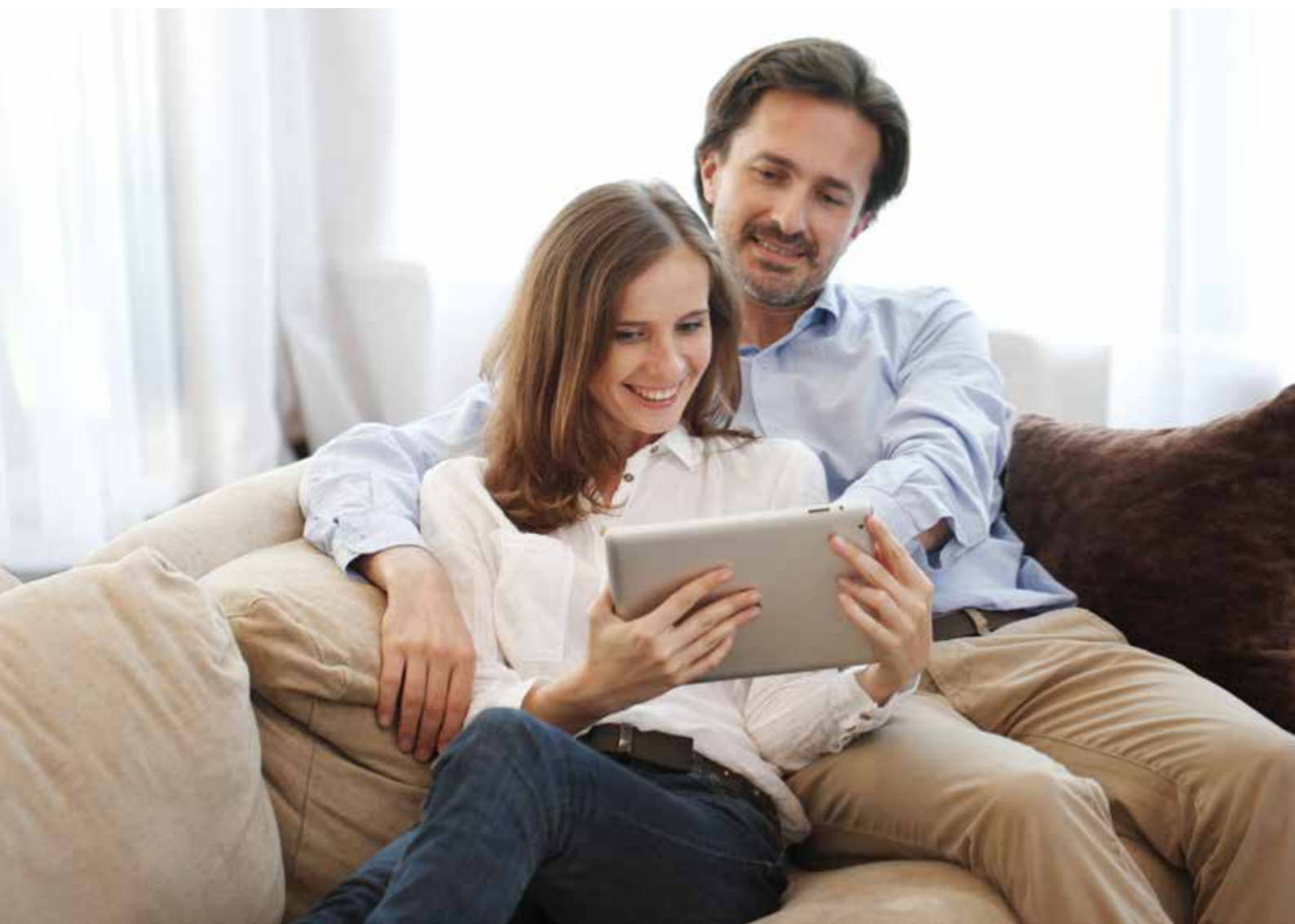

SURFACES

Bois véritable

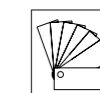

Pour un aperçu détaillé des couleurs, voir à partir de la page 146



HUGA Individual :
Voir page 15

Sueno

JEU DE LUMIERE

Une luminosité maximale n'implique pas de renoncer à un design continu. Sueno offre des portes avec de grands inserts vitrés, complétant ainsi la gamme des lignes Alesa, Signum, Tarsio et Versio. Les verres présentent la même géométrie que les portes fermées.

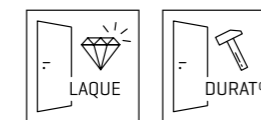

- ▲ Symbiose haut de gamme entre le bois et le verre pour une grande longévité
- ◀ Durat® en décor laqué blanc, Sueno 1 avec SignumSatin 29 | Motif mat GS311, paumelle V 4426 WF

Sueno

EXEMPLES D'EXECUTION

Selon la luminosité souhaitée, les portes Sueno peuvent être dotées d'une finition mate ou transparente (avec ou sans motif).

SURFACES

Durat® | Bois véritable | Laque véritable



Pour un aperçu détaillé des couleurs, voir à partir de la page 146



Sueno 1 (à un vantail)



Sueno 1 (à deux vantaux)



Sueno 2 (à un vantail)



Sueno 2 (à deux vantaux)



Smart

DISCRETION ET CLARTE

Translucides, sans trop en révéler : grâce aux inserts vitrés, les portes de la série Smart affichent une certaine légèreté, sans être trop transparentes. Un design raffiné et attrayant.

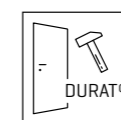
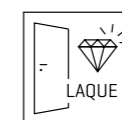

- ▲ Jonctions closes entre le verre et le bois grâce à une lèvres d'étanchéité
- ◀ Laqué blanc HUGA, Smart 2 transversal, paumelles invisibles

Smart

EXEMPLES D'EXECUTION

Disposés de manière transversale ou longitudinale et associés à des matériaux nobles, les inserts en verre permettent des modèles de porte attrayants pour des agencements séduisants et remarquables.

SURFACES

Durat® | Laque véritable

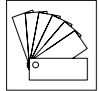

Pour un aperçu détaillé des couleurs, voir à partir de la page 146



HUGA Individual : Voir page 15



Smart 1 [côté paumelle]



Smart 1 [au centre]



Smart 1 [côté serrure]



Smart 2 transversal + Accura 80-7



Smart 2 transversal + Signum 79



Smart 1 transversal



Smart 2 transversal + Signum 80



Smart 2 transversal + Alesa 79



Smart 2 transversal + Alesa 80

CLASSIC

ETERNEL

HUGA CLASSIC réalise vos rêves d'habitat. Que vous cherchiez des portes discrètes ou audacieuses, les portes CLASSIC ne manqueront pas d'attirer le regard. Inspirée par les villas de la fin du XIXe siècle et le « Bel étage » des bâtiments Art nouveau, la collection de portes uniques introduit la décoration intérieure raffinée de cette époque dans nos intérieurs modernes.

Lacuna	88
Piano	94
Kontur	98
Landhaus	102
Oculus pour vitrage	106

◀ Piano 1



Lacuna

DESIGN EPURE

Une laque véritable de haute qualité rencontre un design épuré. Un design classique ou très moderne ? Quel que soit le choix effectué, les goûts et les couleurs sont sans limite.



- ▲ Un design de cadre élaboré souligne l'élégance discrète
- ◀ HUGA laque véritable blanc, Lacuna 3, à 2 vantaux avec tige de verrouillage en feuillure dans le vantail semi-fixe, paumelle V 4426 WF

Lacuna

EXEMPLES D'EXECUTION

L'esthétique discrète des cadres de 37 mm de large est affinée par un biseau à 45 degrés.

SURFACES

Laque véritable



Est étendu à la Collection Colour ainsi qu'à RAL au choix



HUGA Individual : Voir page 15



Vous trouverez un aperçu des oculi pour vitrage à la page 114



Lacuna 7



Lacuna 7 [LA]



Lacuna 1



Lacuna 2



Lacuna 3



Lacuna 1 [LA]



Lacuna 2 [LA]



Lacuna 3 [LA]

Lacuna

SURFACES

Laque véritable

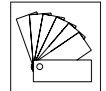

Est étendu à la Collection Colour ainsi qu'à RAL au choix

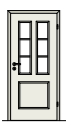

Vous trouverez un aperçu des oculi pour vitrage à la page 114

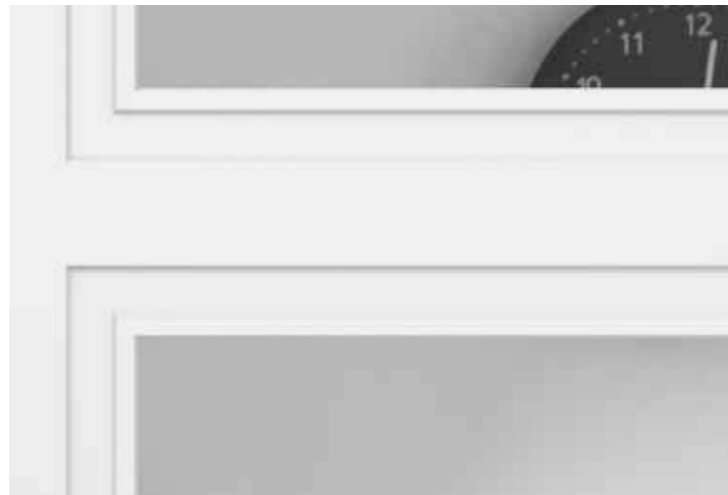

▲ Le profilé 39 intensifie les bords filigranes de la gamme Lacuna.



Lacuna 4



Lacuna 5



Lacuna 8



Lacuna 6



Lacuna 6 (LA 1)



Lacuna 6 (LA 2)



Lacuna 4 (LA)



Lacuna 5 (LA)



Lacuna 8 (LA)

Introduction

BASIC

CONCEPT

CLASSIC

VERRE

Technique



Piano

UN DUO D'ELEGANCE ET DE SUBSTANCE

La porte Piano de la collection CLASSIC convainc par son élégance aussi intemporelle que classique. Grâce à leurs surfaces laquées faciles d'entretien, les portes et huisseries de cette série vous donneront pleine satisfaction à long terme.

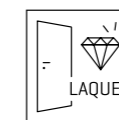

▲ Profilage embossé en tant qu'élément de design marquant [coupe transversale]

◀ HUGA Laque blanc [comp. RAL 9016], Piano 1, paumelle V 4426 WF | Type d'hubriserie Piano

Piano

EXEMPLES D'EXECUTION

Les portes de la série Piano sont proposées avec des contours sélectionnés moulés par compression, mais également avec de multiples oculi pour vitrage.

SURFACES

Laque véritable



Est étendu à la Collection Colour ainsi qu'à RAL au choix



Vous trouverez un aperçu des oculi pour vitrage à la page 114



Piano 3



Piano 2



Piano 4



Piano 5



Piano 2 (LA)



Piano 4 (LA)



Piano 5 (LA)



Kontur

DISCRETION ET RAFFINEMENT

La série Kontur de la collection CLASSIC incarne discrétion et élégance. La surface en laqué blanc HUGA au design sobre est particulièrement robuste, tout en restant fidèle au style classique.



- ▲ Combinés au rainure en V tout en sobriété, les profilés au contour fraisé confèrent un certain charme à la série Kontur [coupe transversale]
- ◀ HUGA laque véritable blanc, Kontur 5 LA-2, paumelle V 4426 WF

Kontur

EXEMPLES D'EXECUTION

Avec leurs lignes de contour fraisées, les portes de la série Kontur affichent une profondeur et une vivacité pleines de charme. La diversité des formes permet de nombreuses possibilités de combinaison.

SURFACES

Laque véritable

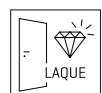

Est étendu à la Collection Colour ainsi qu'à RAL au choix

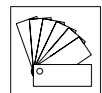

HUGA Individual :
Voir page 15



Vous trouverez un aperçu des oculi pour vitrage à la page 114



Kontur 1



Kontur 2



Kontur 3



Kontur 3 [LA]



Kontur 4



Kontur 5



Kontur 5 [LA 2]



Kontur 6



Kontur 7



Kontur 12



Landhaus

AMENAGEMENT INTERIEUR RAFFINE

La porte Landhaus de la collection CLASSIC offre une autre possibilité d'aménagement intérieur. Les nombreux modèles de la série donnent de nouvelles possibilités d'aménagement impressionnantes en jouant avec les portes, les meubles et les murs.

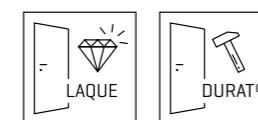

- ▲ Ajout de listels au placage : une association de détails artisanaux à la précision industrielle [coupe transversale]
- ◀ HUGA laque véritable blanc [comp. RAL 9016], Landhaus 4, paumelle V 4426 WF

Landhaus

EXEMPLES D'EXECUTION

Les portes stylées de la série Landhaus offrent diverses variantes de design pour les surfaces grâce aux baguettes traditionnelles qui lui confèrent un charme classique et élégant. La série Landhaus est également disponible en décors Durat® sélectionnés.

SURFACES

Durat® | Laque véritable

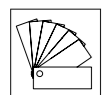
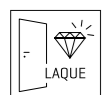

Est étendu à la Collection Colour ainsi qu'à RAL au choix. Pour un aperçu détaillé des couleurs, voir à partir de la page 146



Vous trouverez un aperçu des oculi pour vitrage à la page 114



▲ Durat® Chêne gris | Structure, Landhaus 2 LA
Croisillon 2/3, paumelle V 4426 WF



Landhaus 1



Landhaus 3



Landhaus 4



Landhaus 5



Landhaus 1 (LA)



Landhaus 3 (LA)



Landhaus 4 (LA)



Landhaus 5 (LA)

Oculus pour vitrage

ET LA LUMIERE FUT

La gamme complète de oculus pour vitrage, ainsi que la collection en verre très variée, permettent différentes possibilités d'aménagement. De plus, des cadres à croisillons adaptés à la découpe pour vitrage sont disponibles dans la surface appropriée.



Landhaus 2 [LA] + type 11



Lacuna 6 [LA 2] + type 39



Piano 2 [LA] + type 71



Kontur 7 [LA] + type 31

LACUNA



PIANO



KONTUR

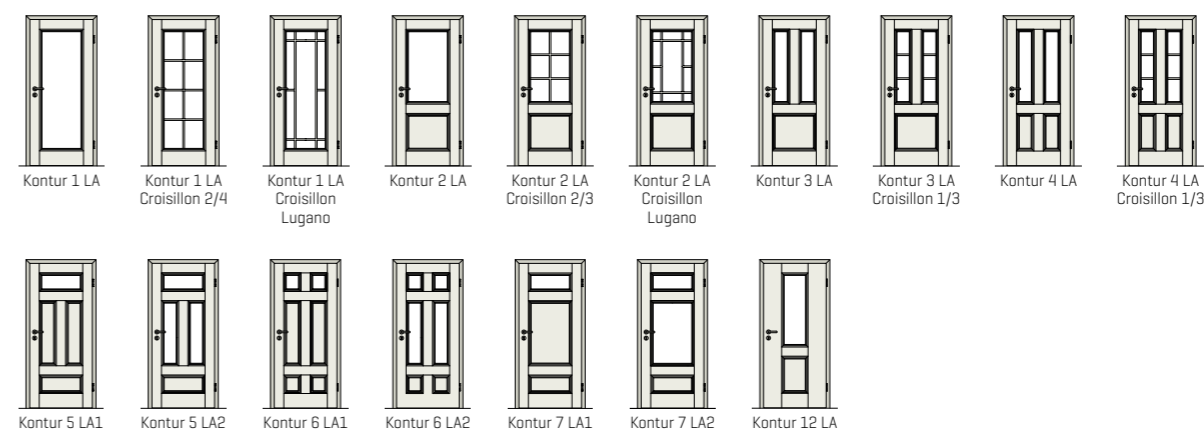

LANDHAUS

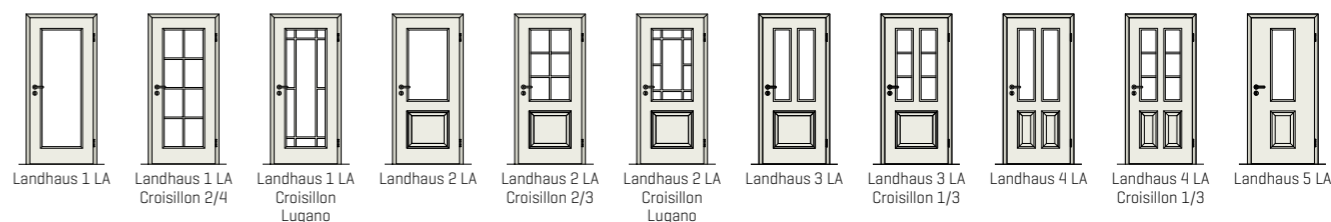

Introduction

BASIC

CONCEPT

CLASSIC

VERRE

Technique

glas|form

lite & light by HUGA



HABITAT ET BIEN-ÊTRE

La collection lite & light by HUGA offre plus de luminosité et de légèreté à votre espace de vie. Transparentes ou mates, sobres ou sophistiquées, les portes en verre HUGA répondent aux normes de qualité les plus strictes du "Made in Germany" et à chacune de vos exigences en matière de luminosité et de design.

Vous trouverez plus de motifs en verre dans notre prospectus glas|form.



Design loft 1/5 noir | GK015
Verre ESG Clear, laque structurée, motif mat

Technique





Portes palières

UN CONFORT GENERAL

Les portes intérieures sont installées dans de nombreux domaines et doivent répondre à des exigences diverses. Une porte palière doit vous apporter un confort acoustique supplémentaire, une fonctionnalité parfaite, même lorsque les températures sont très différentes entre l'intérieur et le couloir, ainsi qu'une sécurité renforcée. A juste titre, car une porte palière est l'entrée de votre jardin secret. HUGA vous propose de sélectionner les fonctions que vous souhaitez et de les intégrer à votre porte, comme pour un système modulaire, et quel que soit le modèle que vous choisissez. Vous pouvez ainsi choisir un concept de design continu, même pour les portes intérieures. HUGA vous propose évidemment d'autres fonctions intégrées dans votre porte, par exemple la protection coupe-feu et anti-fumée. Un confort général avec des portes au gré de vos envies !



Plus de sécurité



- 1** Ferme-porte, par exemple en version encastrée
- 2** Serrure de sécurité : verrouillage multipoints (3 points) selon la norme DIN 18251 classe 3, serrure motorisée à déplacement particulièrement aisé
- 3** Gâches de sécurité : exécution lourde avec plaques de maintien en acier
- 4** Entrebâilleur (TSH) : variante d'équipement pour le verrouillage multipoints. Bouton pivotant non compris dans le matériel livré
- 5** Joint de sol automatiquement rétractable / Schall-EX
- 6** Paumelles : types de paumelles VX à réglage 3D avec supports de paumelles VX correspondants
- 7** Sécurité antidégondage, réglable (sécurisation du côté paumelles)
- 8** Judas : judas grand angle 200°, judas électronique
- 9** Ferrure de protection de sécurité ES 2 avec protection contre l'arrachement du cylindre, cylindre profilé fourni par l'utilisateur
- 10** Couche extérieure
- 11** Panneau supérieur
- 12** Âme
- 13** Renforcement du cadre
- 14** Cadre vertical
- 15** Cadre bas transversal (double)



PLUS DE CONFORT CHEZ SOI

Les portes palières haut de gamme vous offrent un gain de confort chez vous. En sélectionnant des équipements de sécurité supplémentaires, vous adaptez votre porte d'entrée à votre propre bien-être. Trois systèmes de portes palières HUGA proposent différents équipements fonctionnels et peuvent être complétés de composants supplémentaires comme une sécurité d'entrebâillement de porte, un judas manuel ou électronique ou l'ouvre-porte automatique PortaMatic.



Fonction et design

RECOMMANDATIONS D'APPLICATION

Avec RAL-GZ 426, l'association de qualité RAL « Portes d'intérieur en bois et matériaux dérivés du bois » a publié un ensemble de spécifications de qualité et de test. Ce dernier inclut également un tableau avec des recommandations d'application pour les portes d'intérieur.

Charge admissible		Portes pour l'habitat			Portes tertiaires			
		Portes d'entrée	Portes d'intérieur	Salle de bains / WC	Maternelle Hôpital Chambre d'hôtel	Espace d'enseignement Auberges Casernes	Salles de formation Salles de réunion Administration, cabinet	Cuisines industrielles Cantines, laboratoires Salle de bains / WC
Sollicitation hygrothermique ¹⁾	I		■	■				
	II				■	■	■	■
	III	■					■	
Contrainte mécanique ²⁾	N		■	■				
	M						■	
	S	■			■			■
	E					■		■
Résistance à l'humidité	Porte pour locaux à faible humidité			■	■	■		■
	Porte pour locaux à forte humidité							■
Sécurité anti-effraction ³⁾	CR1 / CR2	■						
Isolation acoustique ⁴⁾	SSK 1 = 27 dB	■						
	SSK 2 = 32 dB				■	■		
	SSK 3 = 37 dB	■					■	

¹⁾ Classes climatiques I - III
²⁾ Contrainte mécanique :
 N = normale, M = moyenne, S = forte, E = extrême
³⁾ CR = classes de résistance
⁴⁾ SSK = catégories d'insonorisation

Les tableaux fournissent des informations sur la combinaison des variantes design avec différentes fonctions. L'en-tête du tableau indique nos gammes de produits BASIC, CLASSIC et CONCEPT, avec toutes les variantes design. La dernière ligne de l'en-tête du tableau donne les types de surface possibles pour chaque design.

A un vantail	BASIC	CONCEPT											CLASSIC			
	Durat® Bois véritable* Laque véritable	Versio ultra mat	Versio structuré	Versio Cotton like	Cava	Signum	Alesa	Accura	Tarsio	Sueno	Smart	Lacuna	Piano	Kontur	Landhaus	
Surfaces possibles	Durat® HPL, laquage, placage, film d'apprêt	Versio ultra mat	Versio structuré	Versio Cotton like	Durat®	Laque	Durat®, laquage	Durat®, laquage	Placage	Durat®, laquage, placage	Durat®, laquage, placage	Laque	Laque	Laque	Durat®, laquage	
Fonctions		■	■	■	■	-	■	■	■	■	-	-	-	-	■	■
		■	■	■	■	-	■	■	■	■	-	-	-	-	■	■
		■	■	■	■	■	■	■	■	■	-	-	■	■	■	■
		■	■	■	■	■	■	■	■	■	-	-	■	■	■	■
		■	■	■	■	-	■	■	■	-	-	-	-	-	■	-
		■	-	-	-	-	■	■	■	-	-	-	-	-	■	-
		■	-	-	-	-	■	■	■	-	-	-	-	-	■	-

■ Combinaison possible
 - Combinaison impossible

* Type de construction classe climatique 3, exécutions pare-balles et antirayonnement non réalisables.

Panneau de porte et matériaux

STRUCTURE D'UN PANNEAU DE PORTE

Les portes modernes sont fabriquées selon une structure en sandwich : une âme entre deux couches extérieures stabilisée par une construction à cadre. La hauteur et la largeur de la porte peuvent être choisies librement. L'épaisseur minimale de la porte est de 39 mm, selon le matériau et la fonction. Les couches extérieures sont composées d'une ou deux couches de panneaux de fibres très épais ou d'un panneau fin en bois aggloméré. L'âme est le cœur fonctionnel du panneau de porte. La plupart des propriétés d'une porte sont déterminées par cette âme [voir tableau].

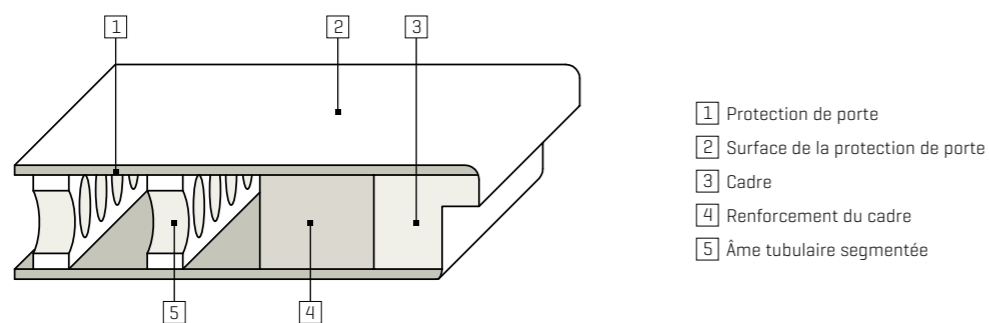

	<p>Âme alvéolaire</p> <p>Caractéristiques : Très légère</p> <p>Domaine d'utilisation : Portes d'intérieur à faible sollicitation</p>
	<p>Âme tubulaire segmentée</p> <p>Caractéristiques : Légère</p> <p>Domaine d'utilisation : Portes d'intérieur à faible sollicitation</p>
	<p>Âme tubulaire</p> <p>Caractéristiques : Plus solide que les alvéoles ou les segments</p> <p>Poids moyen</p> <p>Domaine d'utilisation : Portes à sollicitation moyenne à forte</p>
	<p>Âme pleine</p> <p>Caractéristiques : Exécution stable</p> <p>Poids élevé</p> <p>Domaine d'utilisation : Portes avec découpe pour vitrage</p> <p>Portes à sollicitation forte à extrême</p>
	<p>Âmes spéciales</p> <p>Caractéristiques : Panneaux spéciaux fabriqués pour des tâches spécifiques</p> <p>Poids plutôt élevé à très élevé</p> <p>Domaine d'utilisation : Confort acoustique accru</p> <p>Sécurité coupe-feu</p> <p>Portes pare-balles</p>

Matériaux Durat®



En moyenne 48 % plus résistants que les surfaces CPL testées de fabricants de portes renommés.

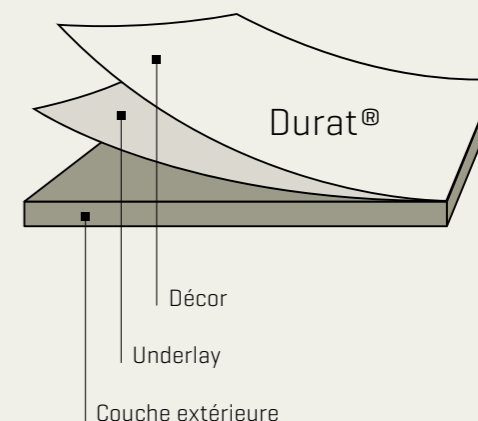

DURAT®

Durat® est une surface particulièrement résistante composée de résine mélaminique. La surface est antistatique, résiste à la lumière et à la chaleur, ainsi qu'aux rayures et à l'usure. En fonction du modèle, les surfaces Durat® sont disponibles avec une surface lisse ou structurée. Remarque : certaines fonctions ne peuvent pas être associées à cette surface. Veuillez vous reporter aux indications figurant dans la liste de prix.

HPL (HIGH PRESSURE LAMINATE)

La structure HPL est composée de plusieurs couches de papier Kraft imprégnées de résine phénolique et d'un papier décoratif imprégné de résine mélaminique. Les surfaces en HPL sont faciles d'entretien, résistent aux rayures et sont antichocs.

LAQUE VÉRITABLE

Les portes et blocs-portes HUGA peuvent être laqués dans presque toutes les teintes RAL souhaitées.

PLACAGE

Les portes plaquées se distinguent par leur bois à la veinure différente, leur résistance et leur couleur. Pour protéger la surface, les placages disposent d'un laquage transparent particulièrement résistant.

À PEINDRE

Les portes de la collection HUGA BASIC sont également disponibles avec des surfaces non traitées pour une finition ultérieure par le client.

Bord 4Protect

PROTECTION LATÉRALE

Profitez de nos chants haut de gamme 4Protect. La quadruple protection des chants (ABS de 0,8 mm au lieu de l'chant standard de 0,2 mm) séduit par sa résistance élevée aux rayures, à l'usure et aux chocs. Votre porte est ainsi moins fragile aux sollicitations du quotidien. Grâce à la parfaite finition des chants, les joints inesthétiques sont superflus.

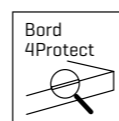

CHANT 4PROTECT SANS RECOUVREMENT DE FEUILLURE

CHANT 4PROTECT AVEC RECOUVREMENT DE FEUILLURE ET LAQUAGE DES CHANTS

Chants contrastées

DISTINCTION DE COULEURS

Avec les chants contrastées, vous avez la possibilité d'harmoniser la couleur des chants de porte à votre intérieur. L'chant 4Protect HUGA affleurante et avec recouvrement de feuillure est disponible en six couleurs.



CHANT CONTRASTÉ AFFLEURANT EN NOIR

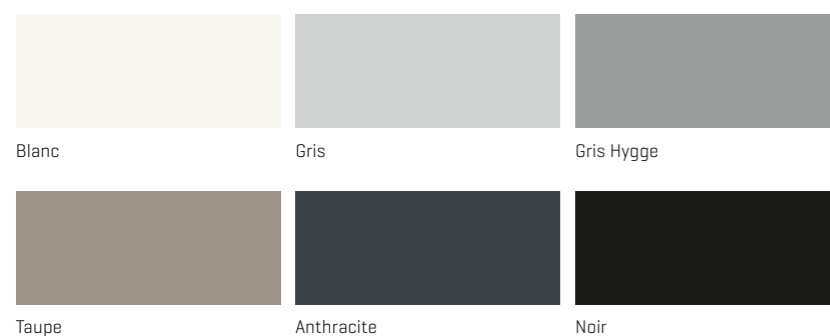

Huisseries

GEOMETRIE DE FEUILLURE

Les portes peuvent être recouvertes d'une feuillure, posées de manière affleurante, posées de manière affleurante avec une feuillure pour embrasement ou avec un double recouvrement de feuillure. Tandis que le choix d'une structure affleurante est une pure affaire de goût, une feuillure pour embrasement ou même une double feuillure peut être nécessaire pour obtenir certaines propriétés fonctionnelles. Vous trouverez des exemples dans le tableau ci-contre.

Exemples d'application

Avec recouvrement de feuillure	■ Porte d'intérieur
	■ Porte palière
Avec double recouvrement de feuillure	■ Porte insonorisante avec isolation acoustique très élevée
Pose affleurante	■ Exigences élevées en matière de design
	■ Porte et huisserie quasiment à fleur
Pose affleurante Avec feuillure pour embrasement	■ Confort acoustique associé à une pose affleurante
	■ Porte affleurante à partir d'une épaisseur d'environ 50 mm

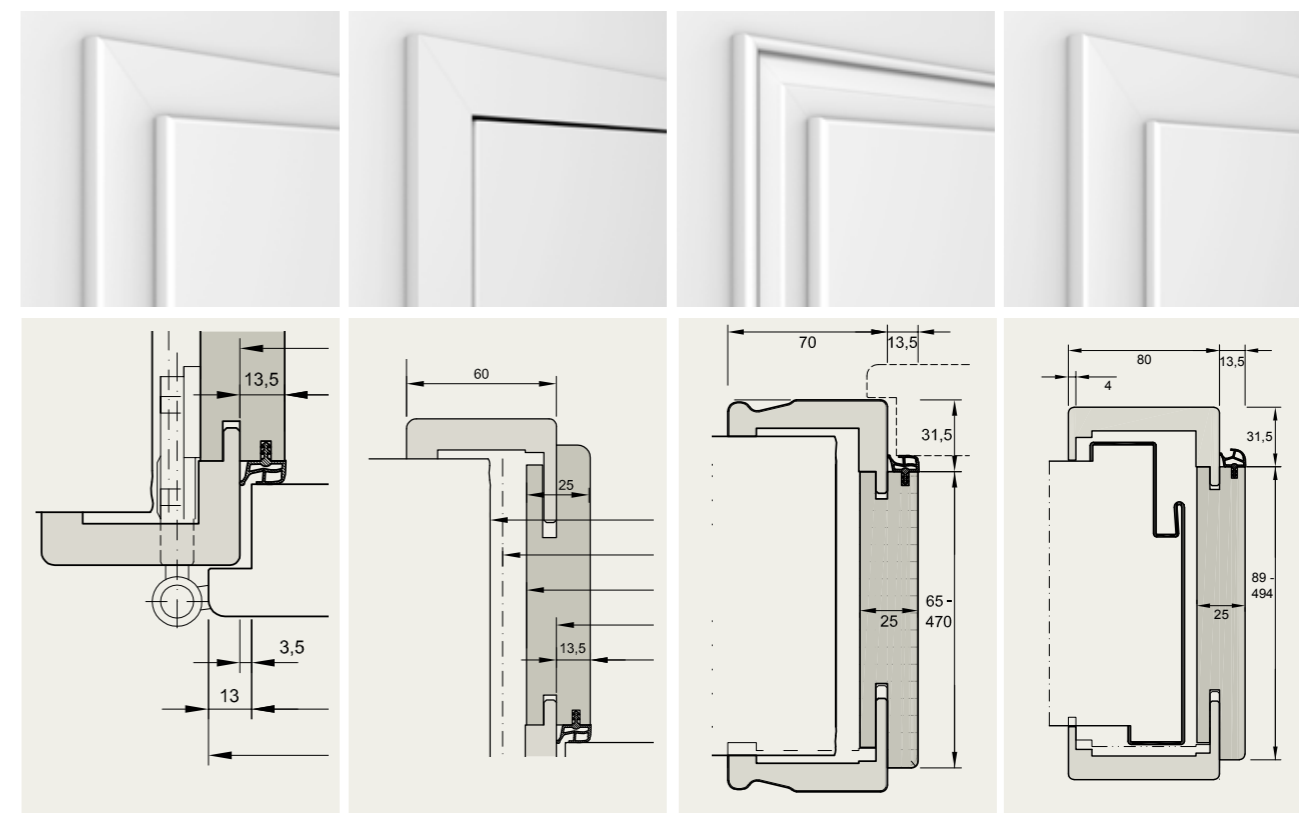

Pour plus de détails, reportez-vous au **manuel de planification HUGA** et consultez le site www.huga.de

Huisseries et dimensions



Recouvrement de 60 mm, retour mur 23 mm. (également disponible en recouvrement de 70 mm / retour mur de 23 mm ainsi que recouvrement de 80 mm et retour mur de 16 mm HUGA standard : recouvrement de 60 mm et retour mur de 16 mm)



HUISSERIES FORMEES

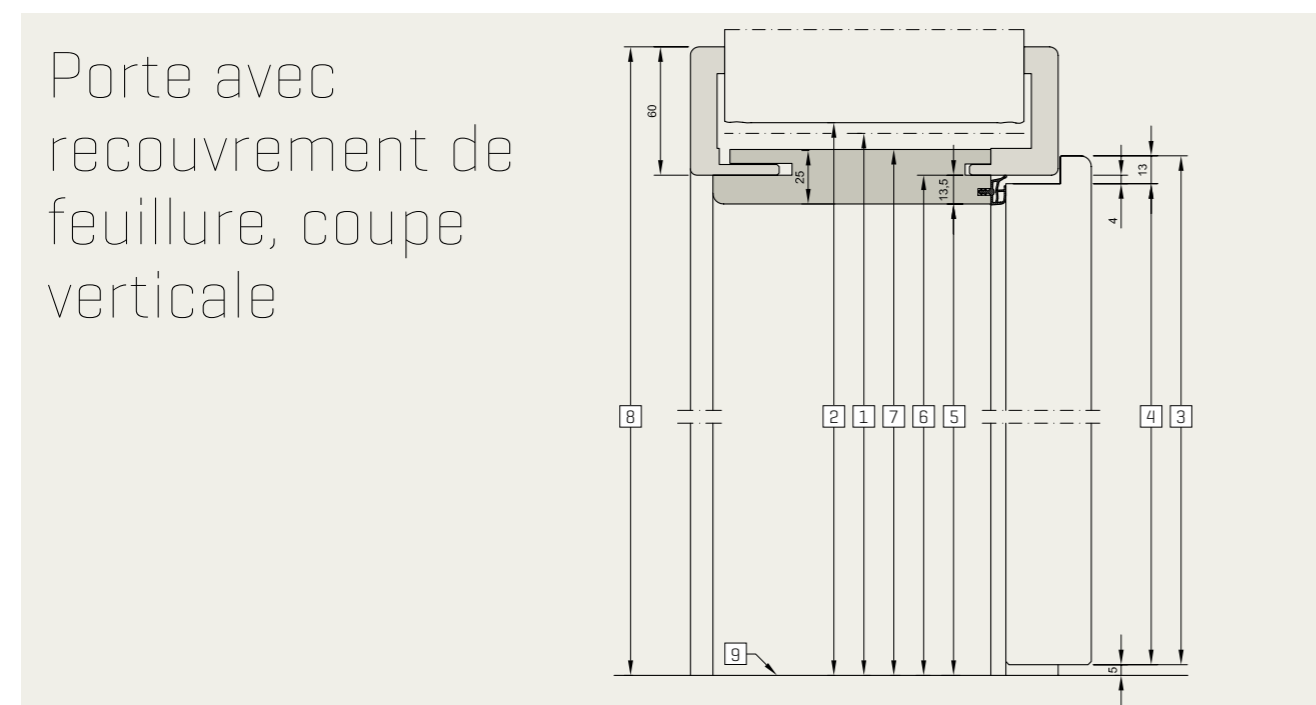

Aperçu des dimensions

1	Dimension jour pour construction	1875	2000	2125	2250
2	Ouverture de paroi	1880	2005	2130	2255
3	Dimension hors-tout du vantail	1860	1985	2110	2235
4	Dimension de feuillure du panneau de porte	1847	1972	2097	2222
5	Dimension de passage libre	1842,5	1967,5	2092,5	2217,5
6	Dimension de feuillure d'huissérie	1856	1981	2106	2231
7	Dimension hors-tout du revêtement intérieur	1867,5	1992,5	2117,5	2242,5
8	Dimension hors-tout du revêtement	1916	2041	2166	2291
9	Sol fini				

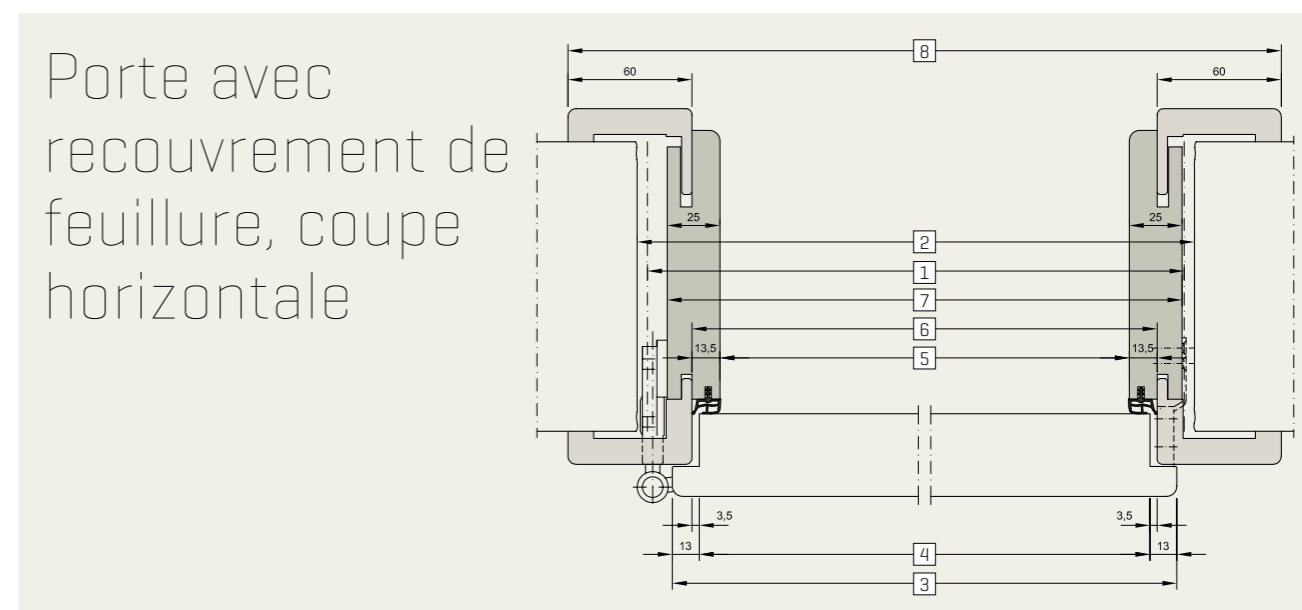

Aperçu des dimensions

1	Dimension jour pour construction	625	750	875	1000	1125	1250
2	Ouverture de paroi	635	760	885	1010	1135	1260
3	Dimension hors-tout du vantail	610	735	860	985	1110	1235
4	Dimension de feuillure du panneau de porte	584	709	834	959	1084	1209
5	Dimension de passage libre	564	689	814	939	1064	1189
6	Dimension de feuillure d'huissérie	591	716	841	966	1091	1216
7	Dimension hors-tout du revêtement intérieur	614	739	864	989	1114	1239
8	Dimension hors-tout du revêtement	711	836	961	1086	1211	1336

Huisserie métallique VarioFix

UN DESIGN ELEGANT

Seule l'huisserie métallique VarioFix offre une résistance élevée et un design élégant sans repli visible, combinés au principe de montage de l'huisserie en bois. En plus de son montage aisé, l'huisserie métallique séduit aussi par sa durée de vie et son design.



- 20 % plus économique que les huisseries en deux parties conventionnelles
- Déplacement de l'ouverture impossible dans la zone visible de l'extérieur
- Sans coupes en onglet visibles dans les coins
- Pour panneaux de porte affleurants ou à recouvrement de feuillure
- Tolérance au niveau du mur possible jusqu'à 20 mm
- Poids du panneau de porte de 50 kg



Cadre applique HUGA avec feuillure



Cadre posé en tunnel Vario avec recouvrement de feuillure



Cadre posé en tunnel avec feuillure

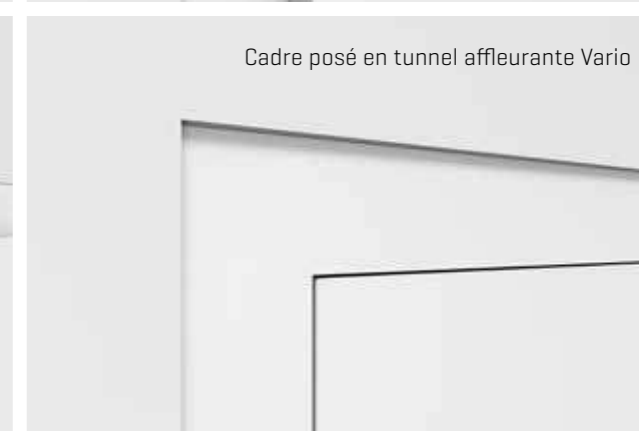

Cadre posé en tunnel affleurante Vario

CADRE APPLIQUE ET CADRE POSÉ EN TUNNEL

Pour des revêtements muraux affleurants au panneau de porte, on a souvent recours à une huisserie tubulaire ou « cadre entre mur ». Pour les murs d'une faible épaisseur ou en cas de raccords muraux spéciaux, on utilise le plus souvent des cadres appliques.

HUISSERIE DE RENOVATION

En présence d'huisseries métalliques, l'huisserie de rénovation permet de poser des portes en bois avec une huisserie en bois adaptée. Cette huisserie peut être utilisée dans le cadre de travaux de rénovation sur des murs d'une épaisseur comprise entre 75 et 580 mm. La plage d'adaptation de 20 mm permet de compenser sans difficulté les tolérances au niveau du mur.



Bord r3

QUELS SONT LES ATOUTS DU NOUVEAU BORD r3 ?

Une technologie de production ultramoderne permet à HUGA de fabriquer de belles huisseries présentant un rayon d'arête optimal de 3 mm. La technologie de postformage HUGA a ainsi donné le jour à un bord r3 parfait, sans arêtes gênantes.

- **Forme optimale avec rayon d'arête de 3 mm**
- **Recouvrements de 60 mm, 70 mm, 80 mm et 100 mm**
- **Retour mur de 16 mm et 23 mm**
- **Bord arrondi élégant grâce au matériau haut de gamme**
- **Profilé intérieur stable de 25 mm avec rayon d'arête de 3 mm**
- **Résistance aux chocs et aux rayures**
- **Finition du bord sans joint**

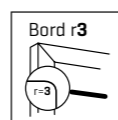
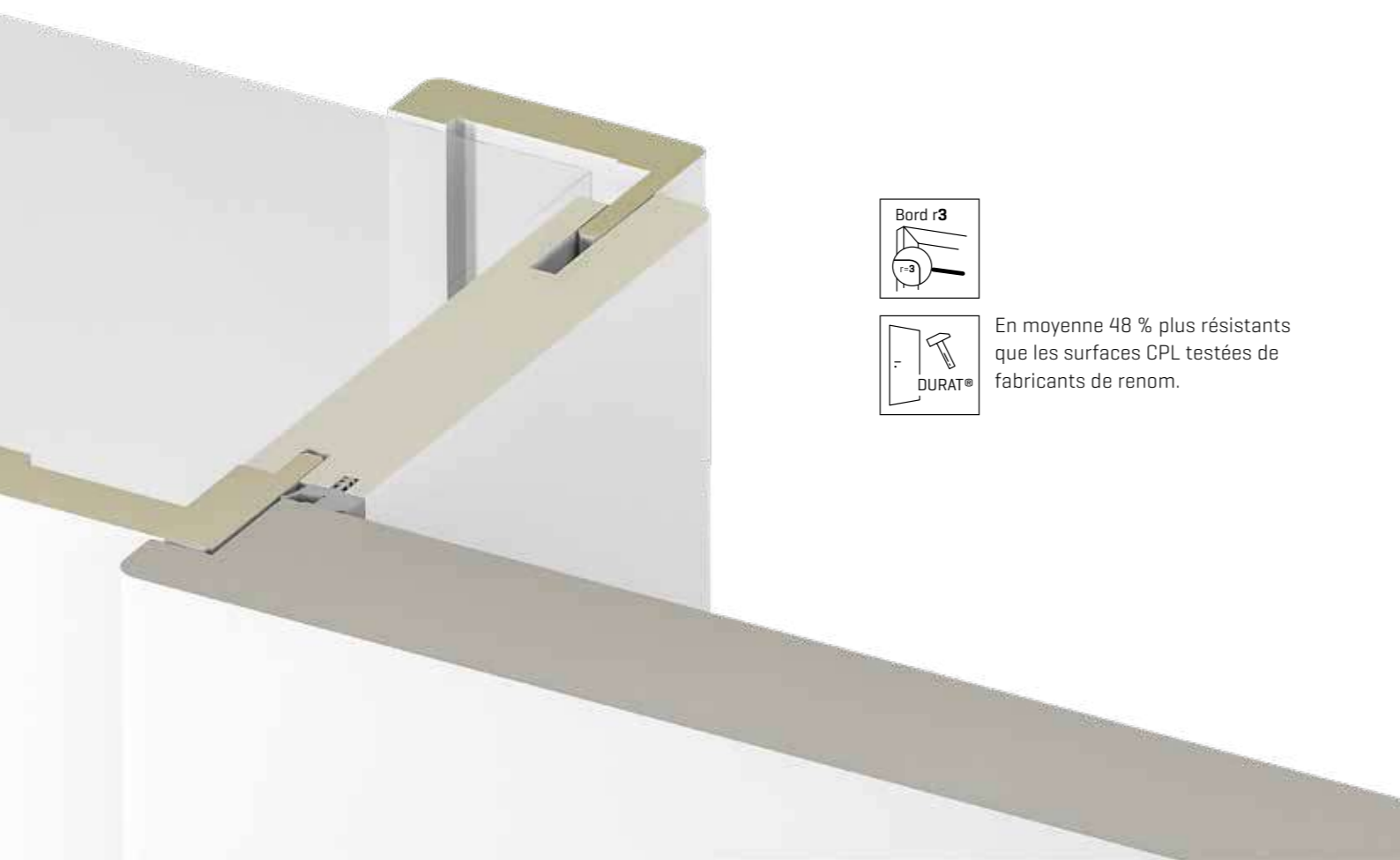

En moyenne 48 % plus résistants que les surfaces CPL testées de fabricants de renom.

Paumelles et serrures

EXÉCUTION AFFLEURANTE

Serrure à bec de cane magnétique [en option]

1 Paumelle à rouleaux en 3 éléments V 7888 WF 3D [en option]

2 Paumelle 3D invisible DX101 [en option]

3 Paumelle Euro invisible

4 Paumelle Euro 3D noire

EXÉCUTION AVEC RECOUVREMENT DE FEUILLURE

Serrure standard, classe 1

1 Paumelle en 2 parties V 3420 WF (de série)

2 Paumelle 3D VX 160-18 [en option]

3 Paumelle en 3 parties V 4426 WF [en option]

4 Paumelle invisible Pivot FX 2 80 3D [en option]

Portes coulissantes

Qu'ils soient exécutés en un ou deux vantaux, les blocs-portes coulissants permettent un gain de place certain. L'espace normalement nécessaire à l'ouverture de la porte devient un espace utilisable. En optant pour des blocs-portes coulissants dans les espaces à forte fréquentation, comme la cuisine, le couloir ou les réserves, vous bénéficiez d'une multitude de possibilités pour vos déplacements et votre occupation de l'espace.

COULISSANT EN APPLIQUE

L'huisserie, le revêtement du rail de guidage et le panneau de porte forment un ensemble harmonieux. Ils sont disponibles en version Durat®, laquée ou bois véritable.

A GALANDAGE

Le panneau de porte se range dans une niche murale fournie par l'utilisateur, tandis que l'huisserie recouvre entièrement l'ouverture de paroi. En option avec des listels de couverture en cas de linteau continu. Disponible en version Durat®, laquée ou bois véritable.

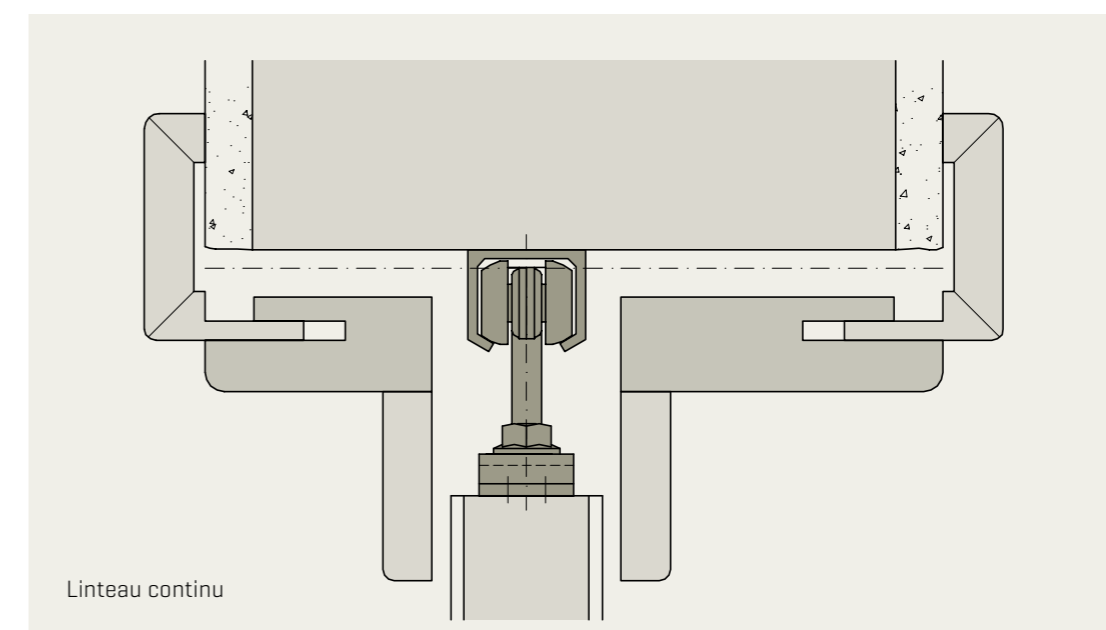
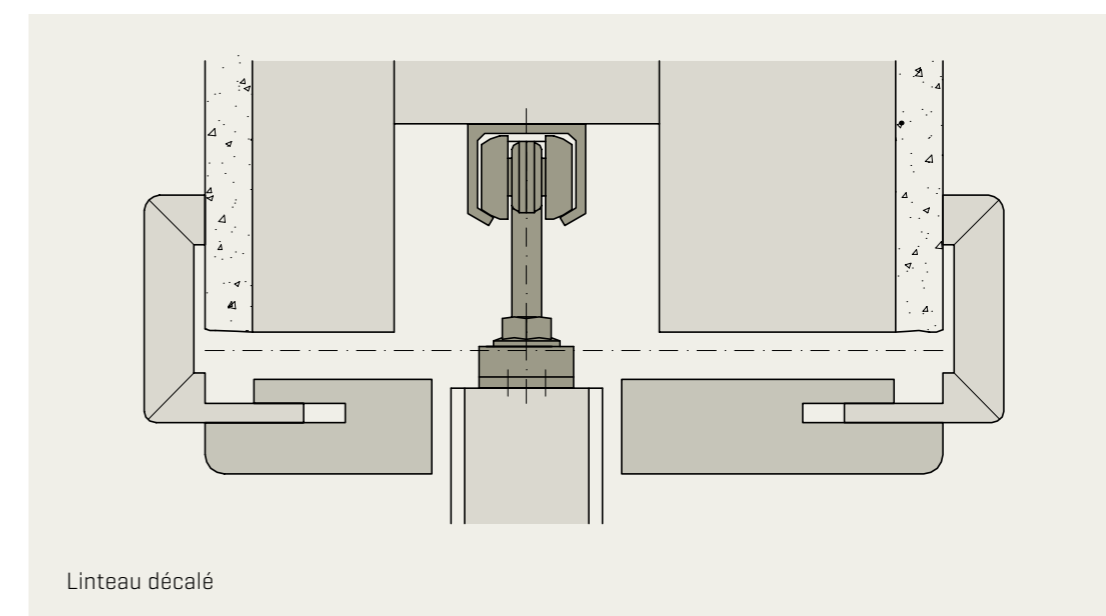
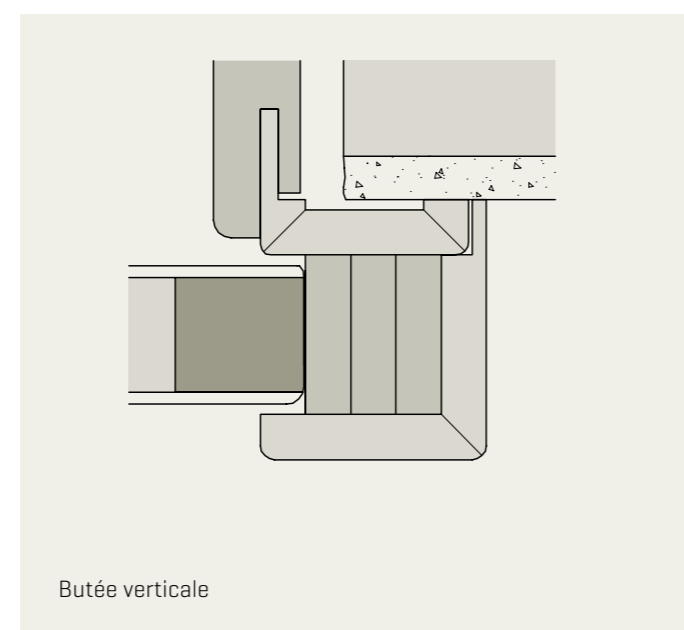
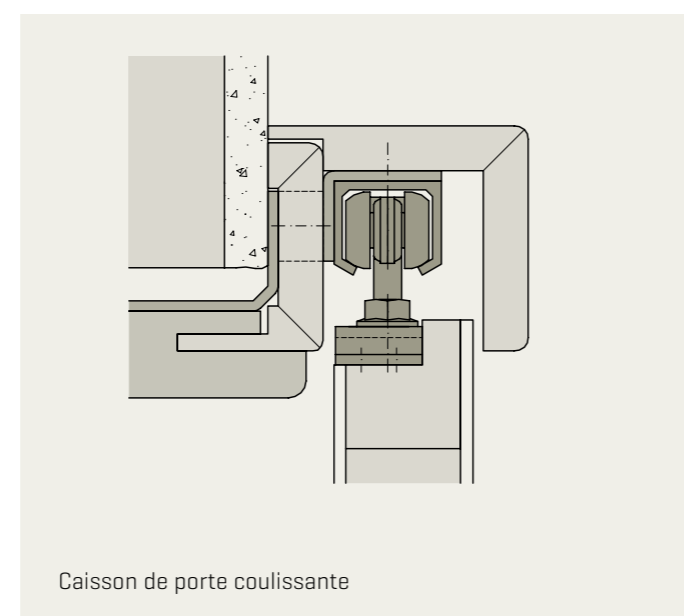

Portes coulissantes

FERRURE DE PORTE AUTOMATIQUE

Fine et compacte, combinée à des portes en bois ou vitrées, notre ferrure de porte coulissante s'adapte au design exigeant de l'espace de vie et le valorise considérablement grâce à son style épuré et net.



▲ SlideCompact avec partie latérale



▲ SlideCompact



◀ Rotan



► Slide Compact avec poteau de butée



▲ SlideCompact avec butée poteau de butée



▲ Système de porte coulissante type C



▶ Système de porte coulissante, à galandage

Porte pliante

Les portes d'intérieur vous offrent de nouvelles manières d'optimiser l'espace. L'espace habituellement nécessaire à l'ouverture d'une porte battante peut être utilisé comme espace utile avec une porte pliante. En outre, elles se ferment silencieusement et ne claquent pas en cas de courant d'air. Une unité visuelle avec une porte battante est même possible.

- 1 Rail de guidage et cache rail
- 2 Paumelle, en 3 parties
- 3 Parties centrales de porte combinées avec 6 paumelles rondes
- 4 Joint
- 5 Poignée coquille



Ferrures pour porte coulissante



BARRES



Paire de barres Basic ronde, 400, 600, 1000, 1600 mm



Paire de barres de tirage U-Grip, ronde, 325, 925, 1225 mm



Paire de barres de tirage U-Grip, carrée, 325, 925, 1225 mm



Paire de barres Basic carrée, 500 mm



Paire de barres / plaques de poignée, 400, 600 mm



Paire de plaques de poignée Flat, 200, 400, 600 mm

POIGNÉES COQUILLE



Norma 3657 UV / clé L / CP / WC



FSB 4251 rectangulaires
Ouvertes / fermées



FSB 4250 ovales
Ouvertes / fermées



Poignée coquille Design 3648
rectangulaire / 3649 ovale ouvertes



FSB 4253 carrées
Ouvertes / fermées



FSB 4252 rondes
Ouvertes / fermées



Poignée coquille 6402 ronde
En applique



Poignée coquille Rondell 3658
Pose affleurante, UV / clé L / WC

black.edition

Le noir est la dernière tendance en matière de décoration intérieure. Les teintes foncées ponctuées de noir dominent en particulier dans la cuisine et la salle de bains. Les surfaces blanches contrastées de noir sont également très en vogue. Un concept si fascinant que nous avons décidé de le décliner pour les ferrures de nos modèles phares dans un élégant ton noir mat. Le résultat ? La nouvelle collection de ferrures black.edition.



▲ Linea Planar



Joint
Noir mat



Paumelle Euro 3D
Noir mat



Système de porte coulissante
SlideCompact, en noir mat



Tectus TE 540
Noir mat



Paumelle en 2 parties V 3420
Noir mat



Le pack d'accessoires pour portes en bois de la série de ferrures black.edition comprend des serrures à bec de cane pour portes affleurantes ou avec recouvrement de feuillure ainsi qu'une gâche à pêne aimant et paumelles correspondantes [V 4426 WF] en noir mat.

BÉQUILLES



Linea
Rosace ronde
Noir mat



Linea
Rosace plate ronde
Noir mat



Karee
Rosace carrée
Noir mat



Karee
Rosace plate carrée
Noir mat



Linea
Garniture de sécurité avec
rosace / plaque longue arrondie,
en noir mat / inox mat

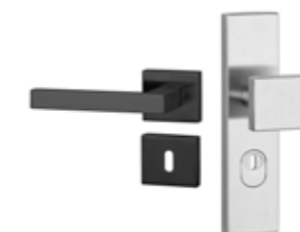

Linea
Garniture de sécurité avec
rosace / plaque longue carrée
Noir mat / inox mat

Rosace / Rosace plate
inox mat / poli
Noir mat
Ronde / carrée

BARRES



Flat
Plaire de plaques de tirage
400 mm, noir mat

POIGNÉES COQUILLE



Norma 3657 UV
Noir mat

Le pack d'accessoires pour portes en bois de la série de ferrures black.edition comprend des serrures à bec de cane pour portes affleurantes ou avec recouvrement de feuillure ainsi qu'une gâche à pêne aimant et paumelles correspondantes [V 4426 WF] en noir mat.

Béquilles















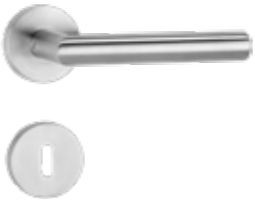
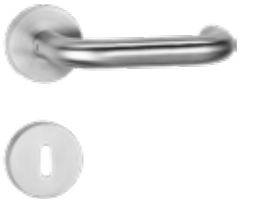

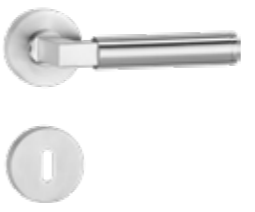
La poignée étant un élément visible de la porte, elle contribue largement à l'aspect d'ensemble. HUGA vous propose différentes exécutions.



HUGA PLANAR ROSACE AFFLEURANTE

Les panneaux de porte HUGA Planar sont livrés prémontés, tandis que les rosaces et les serrures sont montées en usine. Pour le montage, il suffit d'assembler le jeu de béquilles avec le carré et de serrer les vis sans tête. Et voilà !

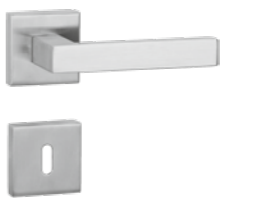
▲ Linea Planar

 <p>Ala*</p>	 <p>Vento*</p>	 <p>Vallis*</p>	 <p>Arundo*</p>
 <p>Tento*</p>	 <p>Linea* Rosace ronde Inox mat</p>	 <p>Basica 2* Rosace ronde Inox mat</p>	 <p>Basica 3* Rosace ronde Inox mat</p>
 <p>Luba* Rosace ronde Inox mat</p>	 <p>Dee* Rosace ronde Inox mat</p>	 <p>Dee Rosace plate carrée Inox mat</p>	 <p>Dee Rosace plate carrée Inox mat</p>
 <p>Indra* Rosace ronde Inox mat / poli</p>	 <p>Lilet Rosace ronde Chromé brillant / Poignée porcelaine blanche</p>	 <p>Linea Rosace plate ronde Inox mat</p>	 <p>Linea Rosace plate ronde Inox poli</p>
 <p>Indra Rosace plate ronde Inox mat / poli</p>	 <p>Quadriga Rosace carrée Inox mat</p>	 <p>Karee Rosace carrée Inox mat</p>	 <p>Linea Rosace plate carrée Inox mat</p>

* Egalement disponible en version HUGA Planar



BEQUILLES HEWI

L'utilisation de matériaux sélectionnés, leur traitement de haute qualité et l'utilisation de technologies certifiées sont les caractéristiques distinctives des ferrures de portes HEWI. Leur fonctionnalité, leur technique éprouvée, leur qualité de longévité ainsi que leur design épuré en font un composant essentiel du bloc-porte. Avec les modèles bicolor, vous pouvez concevoir votre intérieur de manière entièrement personnalisée. Composés de deux matériaux, les éléments bicolor permettent une combinaison inhabituelle : la rencontre du polyamide avec inox.

SYSTEME 162



Système 162
Rosace plate
Blanc pur / Cuivre mat
Clé L / WC / CP / CF



Système 162
Rosace plate
Blanc pur mat / Laiton mat
Clé L / WC / CP / CF



Système 162
Rosace plate
Noir mat / Cuivre mat
Clé L / WC / CP / CF



Système 162
Rosace plate
Noir mat / Laiton mat
Clé L / WC / CP / CF



Système 162
Rosace plate
Gris anthracite / Inox mat
Clé L / WC / CP / CF

SYSTEME 250



Système 250
Rosace plate
Blanc pur / Cuivre mat
Clé L / WC / CP / CF



Système 250
Rosace plate
Blanc pur mat / Laiton mat
Clé L / WC / CP / CF



Système 250
Rosace plate
Noir mat / Cuivre mat
Clé L / WC / CP / CF



Système 250
Rosace plate
Noir mat / Laiton mat
Clé L / WC / CP / CF



Système 250
Rosace plate
Gris anthracite / Inox mat
Clé L / WC / CP / CF



BEQUILLE GRIFFWERK

Avec de nouvelles ferrures, les portes existantes peuvent obtenir un nouveau look plus moderne. Les ferrures de porte sont l'élément que nous touchons le plus dans notre habitat. C'est pourquoi nous veillons à une grande qualité. Le traitement complexe de brunissage des surfaces confère une finition élégante de la poignée de porte. En inox mat brossé en revanche, l'acier haut de gamme est mis en valeur de manière élégante. Avec les béquilles GRIFFWERK, les fines lignes du brossage suivent la linéarité du design et renforcent ainsi l'aspect esthétique.

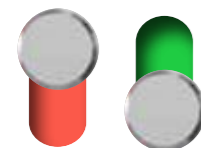

Smart2lock

Smart2lock est la combinaison parfaite de la technique intelligente de fermeture et du design puriste.

Toutes les ferrures de porte s'ouvrent et se verrouillent d'une seule main. Comme le mécanisme de fermeture est intégré à la poignée, aucune rosace pour trou de serrure n'est plus nécessaire. A l'état verrouillé, la poignée ne peut plus être actionnée, ni de l'extérieur, ni de l'intérieur.

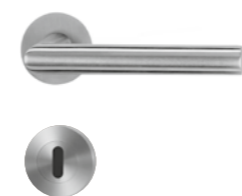

Lucia Professional
Rosace standard
Inox mat
Clé L / WC / CP / Smart2lock

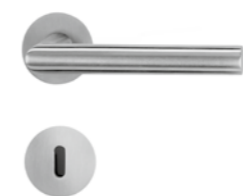

Lucia Piatta S
Rosace plate
Inox mat
Clé L / WC / CP / Smart2lock



Leaf Light
Rosace ronde
Inox mat
Clé L / WC / CP



Leaf Light
Rosace ronde
Gris cachemire
Clé L / WC / CP



Remote
Rosace ronde
Inox mat
Clé L / WC / CP



Remote
Rosace ronde
Gris cachemire
Clé L / WC / CP



Avus One
Sans rosace
Inox mat
Smart2lock



Avus One
Sans rosace
Gris cachemire
Smart2lock



Puristo S
Elément de cadre
Inox mat
UV / Smart2lock



Puristo S
Elément de cadre
Gris cachemire
UV / Smart2lock

Paumelle Office incluse

Paumelle Office incluse

Éléments coupe-vent



Huisserie avec partie latérale et imposte vitrée
Durat® Decastello horizontal | structure



Huisserie avec partie latérale : Durat® Noyer | Structure,
huisserie Durat® Décor laqué blanc, serrure avec loqueteau à rouleau

cadre posé en tunnel
avec partie latérale

GRANDE VARIETE

Les éléments coupe-vent sont utilisés dans les espaces de vie, mais également pour fermer un couloir. Cinq variantes permettent une bonne latitude pour fermer avec style de grandes ouvertures. Grâce aux éléments latéraux et aux impostes vitrées, elles offrent un supplément de lumière dans les espaces sans fenêtres. En outre, la mise en place de designs de verre très différents vous permet d'opter pour une plus grande ouverture ou une plus grande fermeture de la pièce. Les éléments coupe-vent offrent plus de fonctionnalité, tout en élégance.

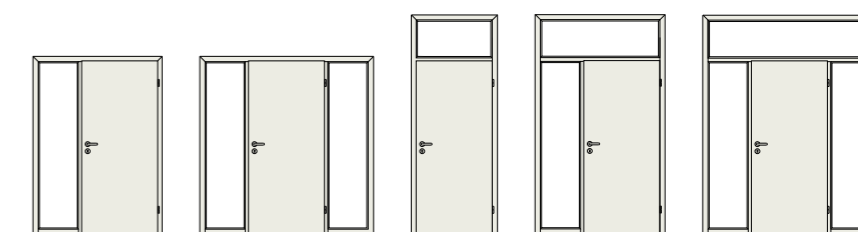

Surfaces

DURAT®

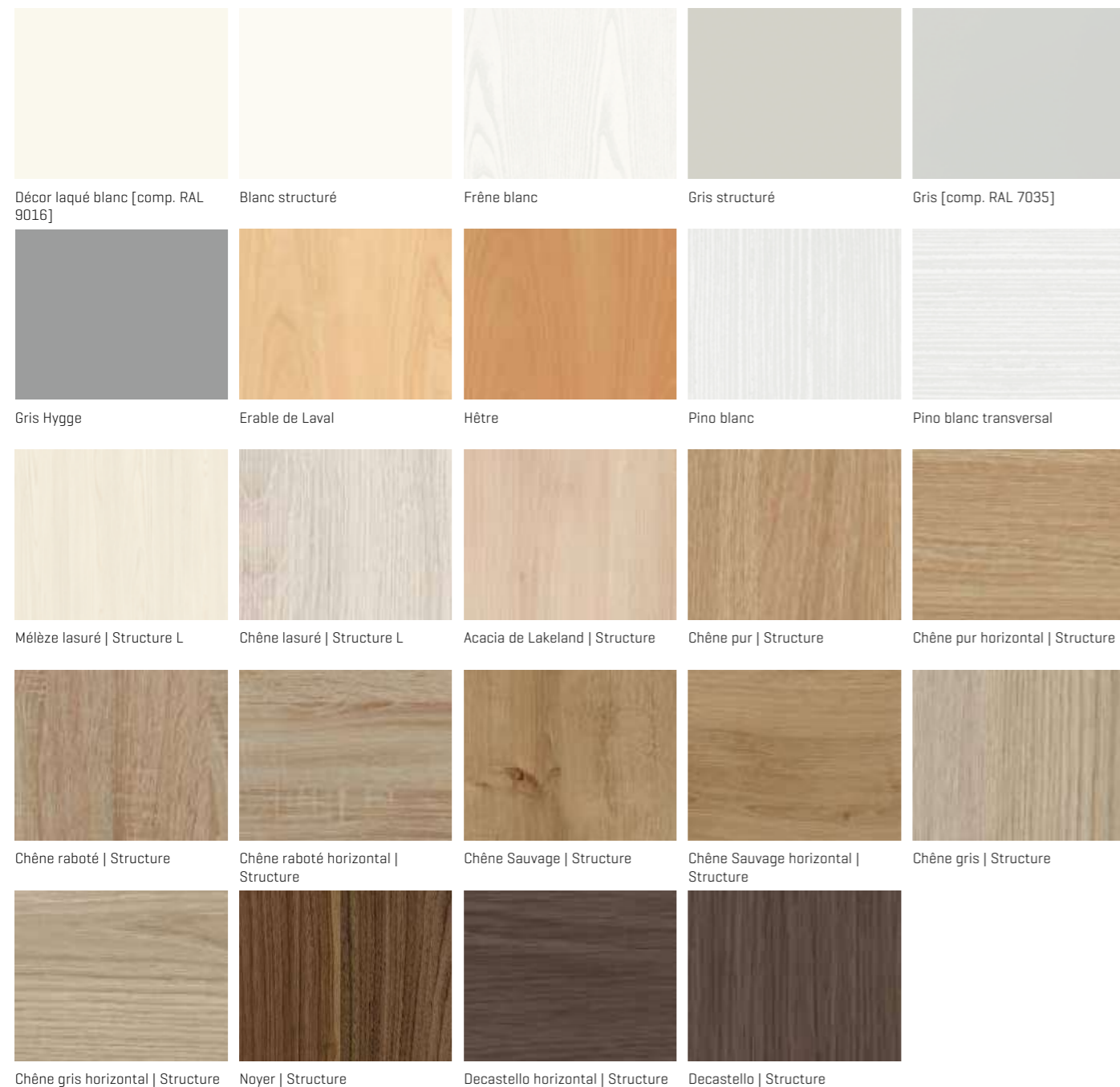

Les couleurs des produits illustrés dans cette publication peuvent différer de l'original en raison de la reproduction. Sous réserve de modifications et d'erreurs.

PLACAGES EN BOIS VÉRITABLE

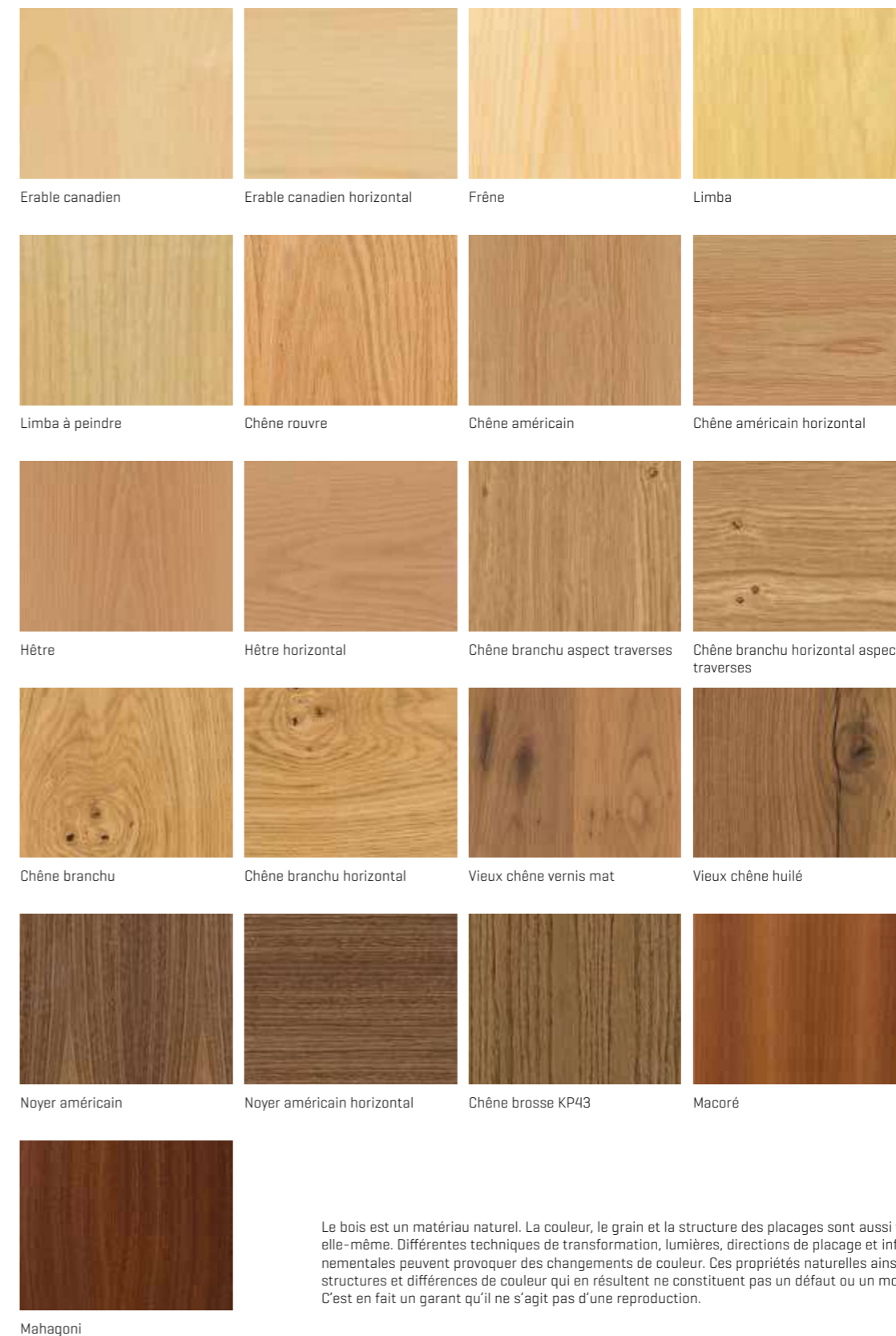

Le bois est un matériau naturel. La couleur, le grain et la structure des placages sont aussi variés que la nature elle-même. Différentes techniques de transformation, lumières, directions de placage et influences environnementales peuvent provoquer des changements de couleur. Ces propriétés naturelles ainsi que les grains, structures et différences de couleur qui en résultent ne constituent pas un défaut ou un motif de réclamation. C'est en fait un garant qu'il ne s'agit pas d'une reproduction.

Surfaces

LAQUE VERITABLE**



Blanc [comp. RAL 9016] Blanc [comp. RAL 9010] Gris [comp. RAL 7035] Gris Hygge Taupe

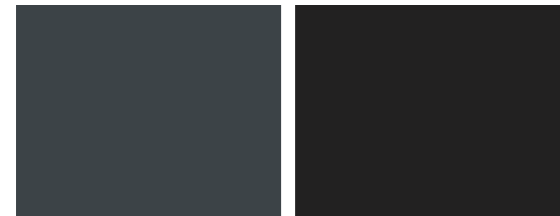

Anthracite [comp. RAL 7016] Noir [comp. RAL 9005] * RAL K5 au choix

VERSIO



Ultra mat blanc Ultra mat gris Ultra mat gris Hygge Ultra mat taupe Ultra mat anthracite



Structuré blanc Structuré gris Structuré gris Hygge Structuré taupe Structuré anthracite



Cotton like blanc Cotton like gris Cotton like gris Hygge Cotton like taupe Structuré anthracite

Vitrages

DESIGN

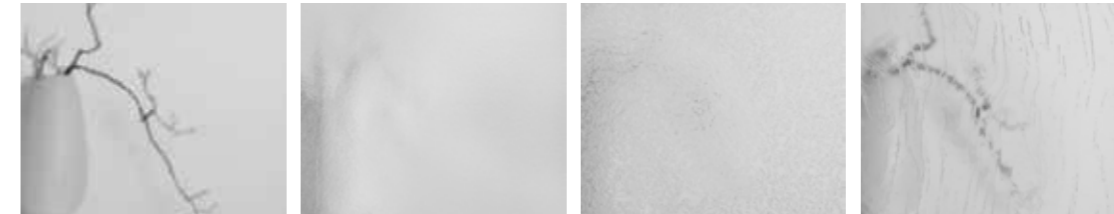

Artista transparent Chinchilla blanc Verre givré blanc Gothik blanc

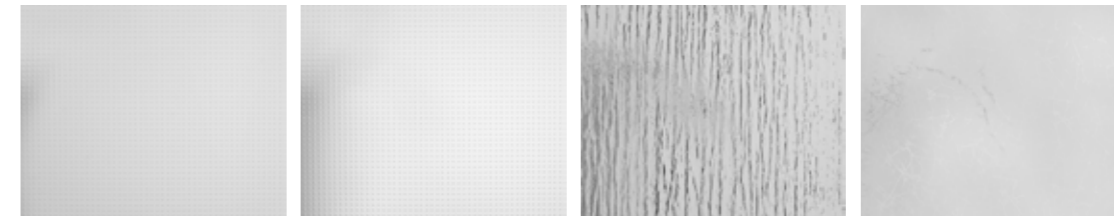

Pavé blanc Master-Carré Silvit 178 blanc Uadi blanc



VSG Clear VSG Clear white Clear Grey Dark Grey



Clear Bronze SignumSatin 15/10 | GS035, Motif transparent SignumSatin 15/10 | GS035, Motif mat

Les couleurs des produits illustrés dans cette publication peuvent différer de l'original en raison de la reproduction. Sous réserve de modifications et d'erreurs.

TYPES DE SURFACE	BASIC										CLASSIC			
	Cava	Signum	Alesa	Accura	Tarsio	Sueno	Sueno F	Smart	Smart F	Lacuna	Piano	Kontur	Landhaus	
DURAT®														
Décor laqué blanc [comp. 9016]	■	■	■	■	■	■	■	■	■				■	
Blanc structuré	■		■	■		■		■						
Frêne blanc	■		■	■		■		■					■	
Gris structuré	■		■	■		■		■						
Gris Hygge	■	■	■	■		■		■						
Erable de Laval	■		■	■		■		■						
Hêtre	■		■	■		■		■					■	
Gris [comp. RAL 7035]	■		■	■		■		■						
Pino blanc	■		■	■		■		■						
Pino blanc horizontal	■		■	■		■		■						
Acacia de Lakeland Structure	■		■	■		■		■					■	
Chêne Sauvage Structure	■		■	■		■		■					■	
Chêne Sauvage horizontal Structure	■		■	■		■		■						
Chêne raboté Structure	■		■	■		■		■					■	
Chêne raboté horizontal Structure	■		■	■		■		■						
Chêne pur Structure	■		■	■		■		■					■	
Chêne pur horizontal Structure	■		■	■		■		■						
Chêne gris Structure	■		■	■		■		■					■	
Chêne gris horizontal Structure	■		■	■		■		■						
Decastello Structure	■		■	■		■		■						
Decastello horizontal Structure	■		■	■		■		■						
Noyer Structure	■		■	■		■		■						
Chêne lasuré Structure L	■		■	■		■		■					■	
Mélèze lasuré Structure L	■		■	■		■		■					■	
PLACAGES EN BOIS VERITABLE														
Erable canadien	■				■		■		■*					
Erable canadien horizontal	■				■									
Frêne	■						■		■*					
Limba	■						■		■*					
Limba à peindre	■						■		■*					
Chêne rouvre	■						■		■*					
Chêne américain	■				■		■		■*					
Chêne américain horizontal	■				■									
Hêtre	■				■		■		■*					
Hêtre horizontal	■				■									
Chêne branchu aspect traverses	■				■		■		■*					
Chêne branchu horizontal aspect traverses	■				■									
Chêne branchu	■				■		■		■*					
Chêne branchu horizontal	■				■									
Vieux chêne vernis mat	■													
Vieux chêne huilé	■													
Noyer américain	■				■		■		■*					
Noyer américain horizontal	■				■									
Chêne brosse KP43	■						■		■*					
Macoré	■						■		■*					
Mahagoni	■						■		■*					

TYPES DE SURFACE	BASIC										CLASSIC			
	Cava	Signum	Alesa	Accura	Tarsio	Sueno	Sueno F	Smart	Smart F	Lacuna	Piano	Kontur	Landhaus	
LAQUE VERITABLE														
Blanc [comp. RAL 9016]	■		■	■	■		■		■		■	■	■	
Blanc [comp. RAL 9010]	■		■	■	■		■		■		■	■	■	
Gris [comp. RAL 7035]	■		■	■	■		■		■		■	■	■	
Gris Hygge	■		■	■	■		■		■		■	■	■	
Taupe	■		■	■	■		■		■		■	■	■	
Anthracite [comp. RAL 7016]	■		■	■	■		■		■		■	■	■	
Noir [comp. RAL 9005]	■		■	■	■		■		■		■	■	■	
Couleur RAL au choix	■		■	■	■		■		■		■	■	■	
VERSIO														
Ultra mat blanc [comp. RAL 9016]			■			■		■						
Ultra mat gris [comp. RAL 7035]			■			■		■						
Ultra mat gris Hygge			■			■		■						
Ultra mat taupe			■			■		■						
Ultra mat anthracite [comp. RAL 7016]			■			■		■						
Structuré blanc				■		■		■						
Structuré gris				■		■		■						
Structuré gris Hygge				■		■		■						
Structuré taupe				■		■		■						
Structuré anthracite				■		■		■						
Cotton like blanc			■	■		■		■						
Cotton like gris			■	■		■		■						
Cotton like gris Hygge			■	■		■		■						
Cotton like taupe			■	■		■		■						
Cotton like anthracite			■	■		■		■						

* Uniquement Smart 1 avec verre vertical

Autres types de surface, surfaces HPL, couleurs spéciales (teintes RAL, satinées) sur demande.

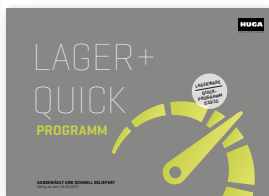

Vous trouverez d'autres catalogues sur notre site www.huga.de/download



HUGA KG
Osnabrücker Landstraße 139
33335 Gütersloh | Allemagne

Téléphone +49 (0) 5241 973-0
Fax +49 (0) 5241 973-555
info@huga.de | www.huga.de



instagram



facebook